

# GUIDE DE L'UTILISATEUR

EM9305

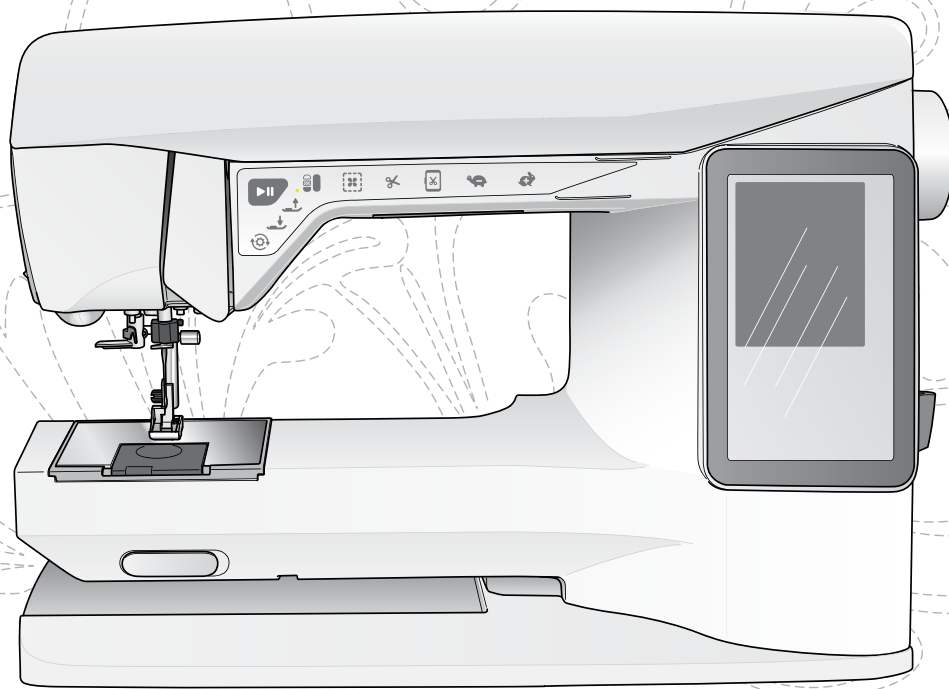

**SINGER®**

Cette machine à broder à usage domestique est conçue pour répondre aux normes IEC/EN/CSA C22.2 No. 60335-1 & 60335-2-28 et UL1594.

## IMPORTANTES CONSIGNES DE SÉCURITÉ

Lors de l'utilisation d'un appareil électrique, les précautions de sécurité essentielles doivent toujours être respectées, y compris les suivantes :

Lisez attentivement toutes les instructions avant d'utiliser cette machine à broder à usage domestique. Conservez les instructions dans un lieu approprié près de la machine. Veillez à les transmettre avec la machine si celle-ci est donnée à une autre personne.

### DANGER – Pour réduire le risque d'électrocution :

- La machine à broder ne doit jamais être laissée sans surveillance lorsqu'elle est branchée. La prise électrique sur laquelle la machine est branchée doit être facilement accessible. Débranchez toujours cette machine à broder de la prise immédiatement après l'avoir utilisée et avant de la nettoyer, d'enlever les protections, de changer la lampe, de lubrifier ou lorsque vous faites n'importe quels autres réglages mentionnés dans le manuel d'instruction.

### AVERTISSEMENT – Pour réduire le risque de brûlures, incendie, électrocution ou blessures corporelles :

- Ne laissez pas les enfants jouer avec la machine. Il est fortement recommandé de redoubler d'attention lorsque cette machine à broder est utilisée par des enfants ou près d'eux.
- N'utilisez cette machine à broder que pour l'usage prévu, comme décrit dans ce manuel. N'utilisez que les accessoires recommandés par le fabricant, conformément aux indications fournies dans ce manuel.
- Ne mettez jamais en route cette machine à broder si la prise ou le cordon sont endommagés, si elle ne fonctionne pas correctement ou si elle est tombée par terre ou a été endommagée ou plongée dans l'eau. Retournez la machine à broder au revendeur ou au centre technique agréé le plus proche de chez vous pour toute révision, réparation ou réglage mécanique ou électrique.
- Ne faites jamais fonctionner la machine à broder avec une ouverture de ventilation bouchée. Évitez toute présence de peluche, poussières et chutes de tissus dans la ventilation de la machine à broder.
- N'approchez pas les doigts des parties mobiles, Faites particulièrement attention au niveau de la zone autour de l'aiguille de la machine à broder.
- Utilisez toujours la plaque à aiguille appropriée. L'aiguille risque de se casser avec une plaque non adaptée.
- N'utilisez jamais d'aiguilles courbes.
- Ne tirez pas sur le tissu et ne le poussez pas pendant la couture. Vous éviterez ainsi de désaxer l'aiguille puis de la casser.
- Portez des lunettes de sécurité.
- Éteignez la machine (position « 0 ») lors des réglages au niveau de l'aiguille, par exemple : enfilage de l'aiguille, changement d'aiguille, bobinage de la canette, changement de pied-de-biche, etc.
- Ne faites jamais tomber ou ne glissez aucun objet dans les ouvertures.
- N'utilisez pas la machine à l'extérieur.
- N'utilisez pas votre machine à proximité de bombes aérosols ou de vaporisateurs ou lorsque de l'oxygène est administrée.
- Pour débrancher, commencez toujours par éteindre votre machine (interrupteur en position 0).

- Ne débranchez pas la machine en tirant sur le cordon. Pour débrancher, saisissez la prise et non le cordon.
- N'utilisez pas la machine si elle est mouillée.
- Si le voyant LED est endommagé ou cassé, il doit être remplacé par le fabricant ou son agent de service, ou toute autre personne qualifiée, afin d'éviter les risques.
- Cette machine à broder est équipée d'une double isolation. N'utilisez que des pièces détachées d'origine. Voir les instructions relatives à l'entretien des appareils à double sécurité.

## CONSERVER CES INSTRUCTIONS

### POUR LES PAYS DU CENELEC UNIQUEMENT :

Cet appareil peut être utilisé par des enfants de plus de 8 ans ainsi que des personnes ayant des capacités physiques, sensorielles ou mentales réduites ou un manque d'expérience et de connaissances, s'ils sont supervisés ou ont reçu des instructions quant à l'utilisation de l'appareil en toute sécurité et s'ils comprennent les éventuels risques encourus. Les enfants ne doivent pas jouer avec l'appareil. Le nettoyage et l'entretien à réaliser par l'utilisateur ne doivent pas être effectués par des enfants sans surveillance.

Le niveau sonore en conditions normales est inférieur à 75 dB(A).

### POUR LES PAYS HORS CENELEC :

Cette machine à broder n'est pas destinée à être utilisée par des personnes (y compris des enfants) ayant des capacités physiques, sensorielles ou mentales réduites ou un manque d'expérience et de connaissances, sauf si une personne responsable de leur sécurité les surveille ou les aide à utiliser machine à broder. Ne laissez pas les enfants jouer avec la machine à broder. Le niveau sonore en conditions normales est inférieur à 75 dB(A).

## MAINTENANCE DES PRODUITS ÉQUIPÉS D'UNE DOUBLE SÉCURITÉ

Une machine à double sécurité est équipée de deux systèmes de sécurité au lieu d'un branchement à la terre. Aucun branchement à la terre n'est livré avec un produit à double sécurité et ne doit pas être ajouté à un tel produit. La maintenance d'un produit à double isolation nécessite une attention toute particulière ainsi qu'une bonne connaissance technique et doit obligatoirement être effectuée par du personnel qualifié. Les pièces détachées d'un appareil à double isolation doivent être des pièces d'origine. La mention « DOUBLE ISOLATION » doit figurer sur tout appareil équipé d'une double isolation.

# TABLE DES MATIÈRES

## FAITES CONNAISSANCE AVEC VOTRE MACHINE 1:6

Présentation de la machine	1:7
Accessoires.....	1:8

## INSTALLATION 2:1

Déballage	2:2
Raccordement du cordon d'alimentation	2:2
Port USB	2:3
Rangement après la broderie	2:3
Broches porte-bobine et porte-bobines	2:4
Enfilage du fil supérieur	2:5
Enfile-aiguille	2:6
Coupe du fil	2:6
Bobinage de la canette avec la broche porte-bobine verticale	2:7
Bobinage de la canette avec la broche porte-bobine repliable	2:7
Mise en place de la canette	2:8
Détecteur de fil	2:8
Placer et retirer le pied de biche	2:8
Changement d'aiguille	2:9
Aiguilles	2:9
Fils	2:10
Tissus	2:10
Entoilages	2:10
Comment mettre à jour votre machine	2:11
Logiciel complémentaire	2:11

## RÉGLAGES ET BOUTONS DE FONCTIONS 3:1

Boutons de fonctions	3:2
Présentation de la zone tactile	3:3
Écran couleur tactile	3:4
Menu Démarrer.....	3:4
Barre d'outils.....	3:4
Menu Réglages	3:5
Réglages machine.....	3:5
Réglages de broderie.....	3:6
Icônes utilisées fréquemment	3:7

## RÉGLAGES DE BRODERIE 4:1

Vue d'ensemble de l'unité de broderie	4:2
Vue d'ensemble du cercle à broder	4:2
Motifs intégrés	4:2
Livre d'échantillons SINGER® EM9305.....	4:2
Connecter l'unité de broderie	4:3
Retirer l'unité de broderie	4:3
Poser le pied à broder	4:3
Pour encercler le tissu	4:4

Insérer/retirer le cercle	4:4
Démarrer la broderie	4:5

## MODIFICATION DE BRODERIE 5:1

Mode modification de broderie	5:2
Menu Démarrer.....	5:2
Charger un motif.....	5:2
Charger une police.....	5:2
Charger à partir d'un USB ou Mes fichiers.....	5:2
Éditeur de texte de broderie.....	5:3
Icônes de l'écran couleur tactile.....	5:4
ALT	5:4
Positionnement.....	5:4
Mise à l'échelle.....	5:5
Rotation.....	5:5
Options de zoom/panoramique.....	5:5
Enregistrer dans Mes fichiers	5:6
Supprimer	5:6
Inversion verticale et latérale	5:6
ALLER !	5:6
Messages contextuels de modification de broderie	5:7

## PIQÛRE DE BRODERIE 6:1

Entrer dans Piqûre de broderie	6:2
Piqûre de broderie - présentation des icônes	6:2
Menu Démarrer	6:3
Déplacer le cercle	6:3
Positionnement de motif basique	6:4
Monochrome	6:4
Bâti	6:4
ALT dans le mode Piqûre	6:4
Commande d'avancement point par point.....	6:4
Tension du fil.....	6:5
Zoom/panoramique.....	6:5
Nombre de points dans une combinaison de broderie	6:5
Nombre de points dans le bloc de couleur actuel	6:5
Liste de blocs de couleur	6:5
Retourner au mode modification de broderie	6:5
Positionnement de motif basique	6:6
Comment utiliser le positionnement de motif basique...	6:6
Icônes de coin.....	6:7
Options de zoom/panoramique.....	6:7
Messages contextuels de piqûre de broderie	6:8

## GESTIONNAIRE DE FICHIERS 7:1

Gestionnaire de fichiers	7:2
Mémoire disponible	7:2
Formats de fichiers	7:2
Parcourir le gestionnaire de fichiers	7:3
Affichage liste/Vignette.....	7:3

Mes fichiers .....	7:3
USB .....	7:3
Ouvrir un dossier .....	7:3
Ouvrir un fichier .....	7:3
Remonter d'un niveau de dossier.....	7:3
<b>Organiser</b>	<b>7:4</b>
Créer un nouveau dossier .....	7:4
Déplacer un fichier ou un dossier .....	7:4
Copier/coller un fichier ou un dossier .....	7:4
Supprimer un fichier ou un dossier .....	7:4
<b>Messages contextuels</b>	
de Gestionnaire de fichiers	7:4
<b>ENTRETIEN</b>	<b>8:1</b>
Nettoyage de la machine	8:2
Dépannage	8:3
Spécification technique	8:5
Index	8:6
Propriété intellectuelle	8:9



# 1 FAITES CONNAISSANCE AVEC VOTRE MACHINE

*Ce chapitre du Guide de l'utilisateur vous donnera un aperçu global de votre machine, ses accessoires.*

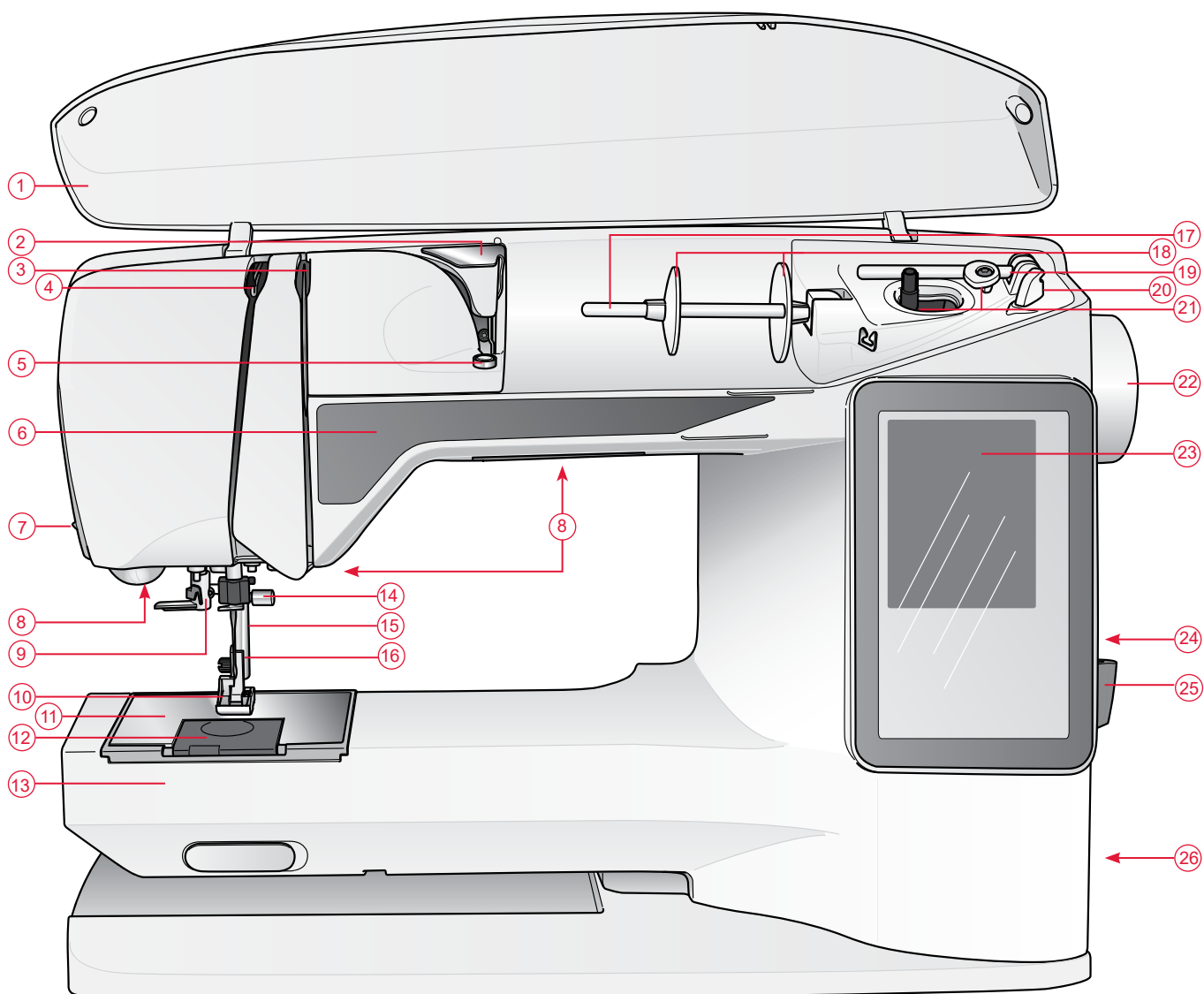

## PRÉSENTATION DE LA MACHINE

1. Couvercle
2. Guide de pré-tension du fil
3. Disques de tension du fil
4. Releveur de fil
5. Tension du fil pour bobinage de canette
6. Panneau de fonctions
7. Coupe-fil
8. Voyants LED
9. Enfile-aiguille
10. Pied-de-biche
11. Plaque à aiguille
12. Couvercle de canette
13. Bras libre
14. Barre à aiguille avec vis de serrage

15. Barre de pied-de-biche
16. Support de pied-de-biche
17. Broche porte-bobine
18. Porte-bobines
19. Broche porte-bobine repliable
20. Coupe-fil pour fil de canette
21. Axe du bobineur de canette, butée de canette
22. Volant
23. Écran couleur tactile interactif
24. Port USB intégré
25. Porte-styler
26. Interrupteur marche/arrêt et connecteur pour le cordon d'alimentation
27. Poignée
28. Prise de branchement de l'unité de broderie

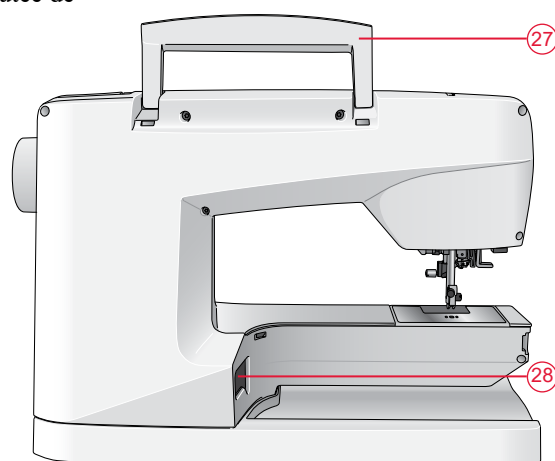

## Éléments de l'unité de broderie

(Type BE19)

- 29. Prise de l'unité de broderie
- 30. Bras de broderie
- 31. Bouton de déverrouillage de l'unité de broderie (en dessous)
- 32. Fixation du cercle à broder
- 33. Pieds de réglage de niveau

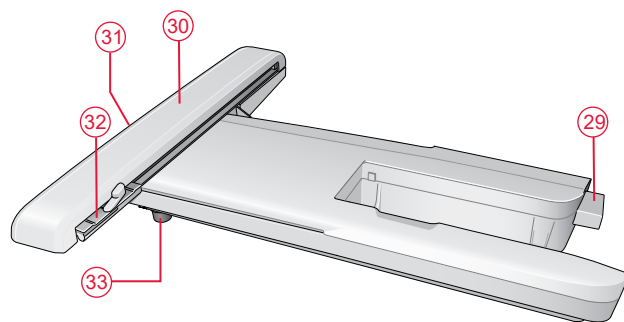

## ACCESSOIRES

### Accessoires inclus

- 34. Stylet
- 35. Filet couvre-bobine (2)
- 36. Rond de feutrine (2)
- 37. Tournevis
- 38. Découpeur
- 39. Brosse
- 40. Porte-bobine, grand (sur la machine à la livraison)
- 41. Porte-bobine moyen (sur la machine à la livraison)
- 42. Porte-bobine, petit
- 43. SINGER® Pied à broder Snap On R
- 44. SINGER® canettes, groupe EF (6)
- 45. Clé USB Embroidery Stick (1 Go)
- 46. SINGER® Grand cercle (240x150)

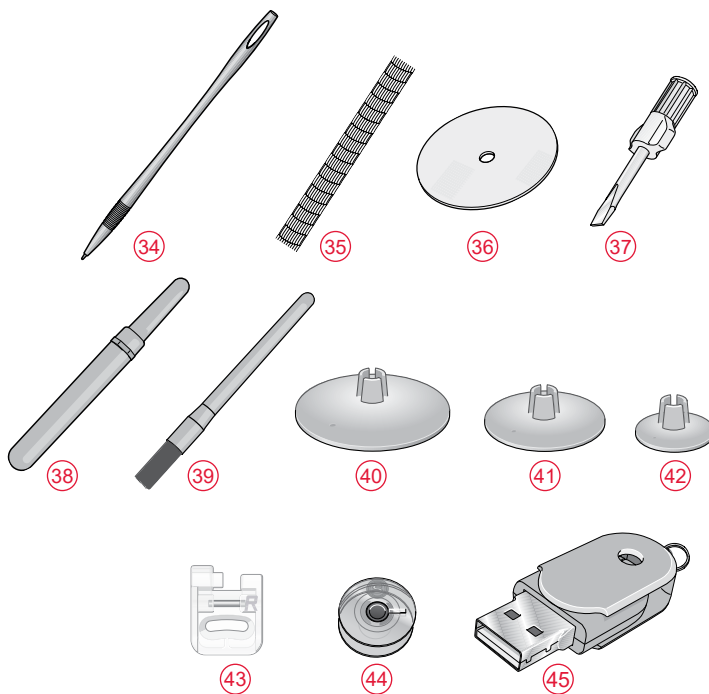

### Accessoires inclus - non illustrés

- Logiciel à télécharger
- Design Sampler à télécharger
- Cordon d'alimentation
- SINGER® aiguilles

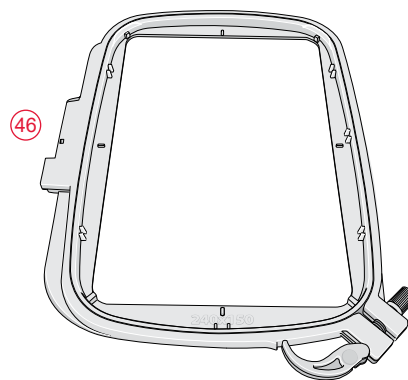



# 2

## INSTALLATION

*Cette section du Guide de l'utilisateur va vous aider à démarrer avec votre machine. Apprenez comment installer votre machine, bobiner la canette, changer d'aiguille et comment mettre à jour votre machine.*



## DÉBALLAGE

1. Placez la machine sur une surface solide et plate et retirez l'emballage.
2. Retirez le matériel d'emballage.
3. La machine est livrée avec un sachet d'accessoires et un cordon d'alimentation.
4. Essuyez la machine, en particulier autour de l'aiguille et de la plaque à aiguille, afin d'ôter d'éventuelles poussières avant de broder.

*Remarque : Votre machine à broder SINGER® EM9305 est réglée pour vous donner le meilleur fini de point à une température ambiante normale. Les températures extrêmement élevées ou basses peuvent affecter les résultats.*

## RACCORDEMENT DU CORDON D'ALIMENTATION

Sur la face inférieure de la machine, vous pouvez lire des informations concernant l'alimentation électrique (V) et la fréquence (Hz).

1. Branchez le cordon d'alimentation dans la prise arrière en bas à droite de la machine (1).
2. Mettez l'interrupteur ON/OFF sur ON pour allumer l'alimentation et l'éclairage (2).

*Remarque : La prise centrale (3) peut être utilisée pour une commande au pied de type FR5 (non fournie avec la machine).*

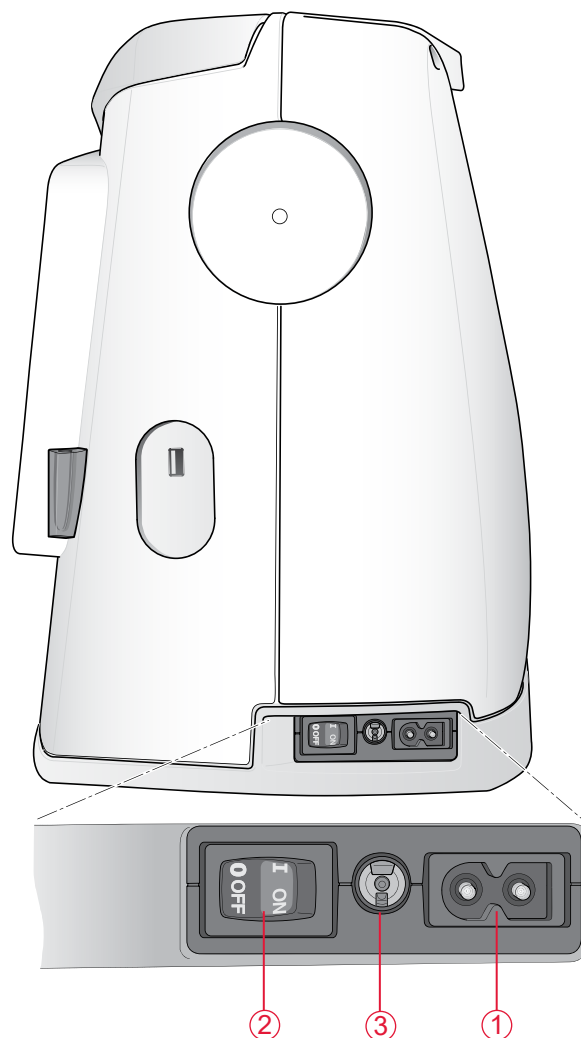

### Pour les États-Unis et le Canada

Cette machine est équipée d'une prise polarisée à sens unique (une fiche est plus large que l'autre). Afin de réduire le risque d'électrocution, cette fiche est destinée à être branchée dans une prise polarisée à sens unique. Si la fiche ne rentre pas totalement dans la prise, retournez-la. Si la prise ne rentre toujours pas, contactez un électricien qualifié pour qu'il installe une prise adéquate. Toute modification de la prise est à proscrire.

## PORT USB

Du côté droit de votre machine, vous trouverez un port USB où brancher votre clé USB.

*Remarque : Vérifiez que la clé USB que vous utilisez est au format FAT32.*

### Brancher et débrancher du port USB

Insérez la clé USB dans le port USB situé sur le côté droit de votre machine. La fiche USB ne peut être insérée que dans un seul sens - ne forcez pas pour l'insérer dans le port !

Pour débrancher, tirez délicatement et tout droit la clé USB.

### Utiliser la clé USB de broderie

Lorsque vous chargez ou enregistrez un fichier sur ou vers la clé USB de broderies, un sablier s'affiche à l'écran.

*Remarque : N'enlevez pas la clé USB Embroidery Stick alors que le sablier ou File Manager sont affichés à l'écran. La retirer en même temps pourrait endommager les fichiers qui s'y trouvent.*

## RANGEMENT APRÈS LA BRODERIE

1. Appuyez sur l'interrupteur ON/OFF (1) pour le mettre sur « 0 OFF ».
2. Débranchez le cordon de la prise murale, puis de la machine.

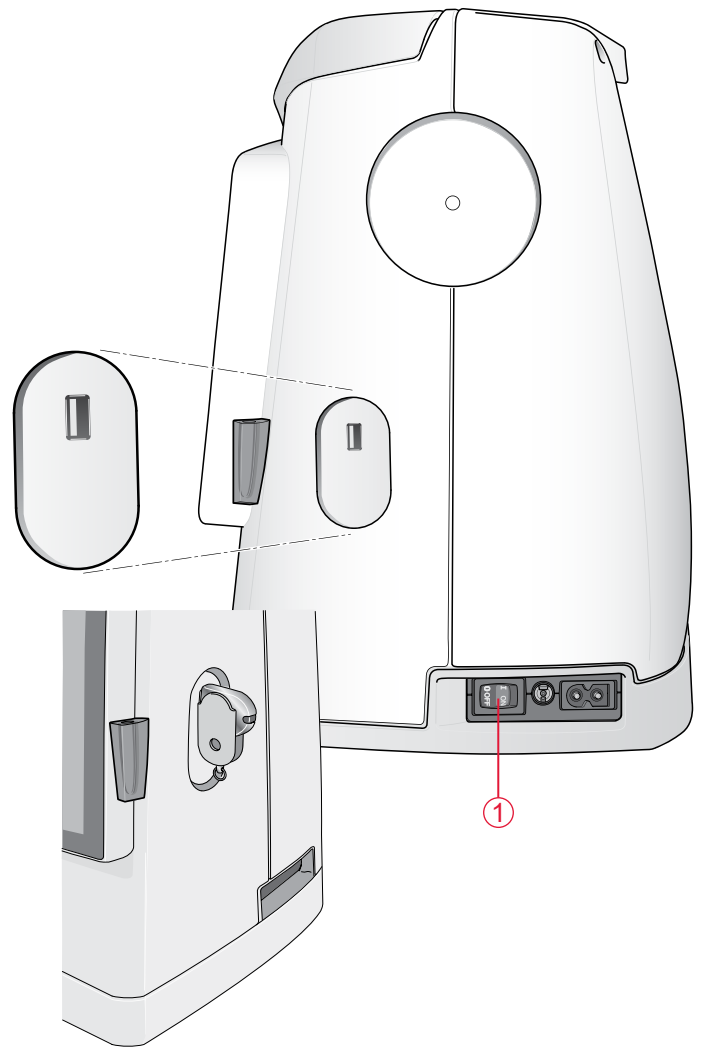

## BROCHES PORTE-BOBINE ET PORTE-BOBINES

Votre machine est équipée de deux broches porte-bobine, une broche principale et une broche repliable. Les broches porte-bobine sont conçues pour tous les types de fils. La broche porte-bobine principale est réglable et peut être utilisée en position horizontale (le fil se déroule de la bobine qui reste immobile) ou en position verticale (la bobine de fil tourne). Utilisez la position horizontale pour tous les fils à broder normaux et la position verticale pour les grandes bobines ou les fils spéciaux.

### Position horizontale

Relevez légèrement la broche porte-bobine par rapport à la position horizontale pour y placer facilement la bobine de fil. Le fil doit se dérouler par le dessus, dans le sens contraire des aiguilles d'une montre, comme indiqué sur la figure. Insérez un porte-bobine, puis replacez la broche porte-bobine en position horizontale.

Chaque machine est munie de deux porte-bobines sur la broche porte-bobine. Pour les bobines de fil de taille moyenne, le porte-bobine moyen (A) est placé devant la bobine. Pour les grandes bobines de fil, le grand porte-bobine (B) est placé devant la bobine.

Le côté plat du porte-bobine doit être appuyé fermement contre la bobine. Il ne doit pas y avoir d'espace entre le porte-bobine et la bobine de fil.

Un petit porte-bobine est inclus parmi les accessoires de votre machine. Le petit porte-bobine peut être utilisé pour les bobines de fil de petite taille.

*Remarque : Toutes les bobines de fil ne sont pas fabriquées de la même façon. Si vous avez des problèmes avec le fil, faites-le tourner dans l'autre sens ou utilisez la position verticale.*

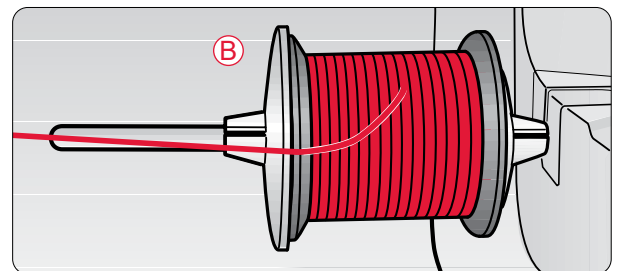
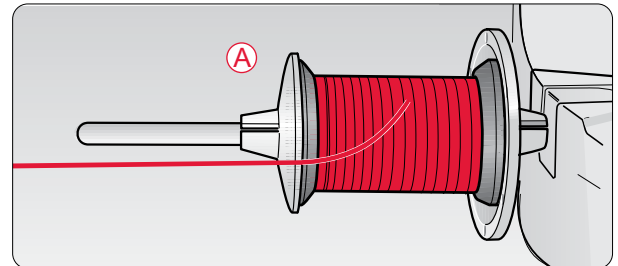

### Position verticale

Relevez la broche porte-bobine complètement à la verticale. Bloquez-la dans cette position en appuyant légèrement dessus. Faites glisser le grand porte-bobine. Pour les bobines plus petites que le porte-bobine de taille moyenne ou lorsque vous utilisez des fils spéciaux, placez un rond de feutrine sous la bobine de fil pour empêcher le fil de se dérouler trop vite. Pour les bobines plus grandes, il n'est pas nécessaire d'utiliser le rond de feutrine.

*Remarque : Ne placez pas de porte-bobine au-dessus de la bobine étant donné que cela empêche la bobine de tourner.*

*Remarque : Lorsque la broche porte-bobine est utilisée dans la position verticale, la tension du fil peut nécessiter un réglage manuel.*

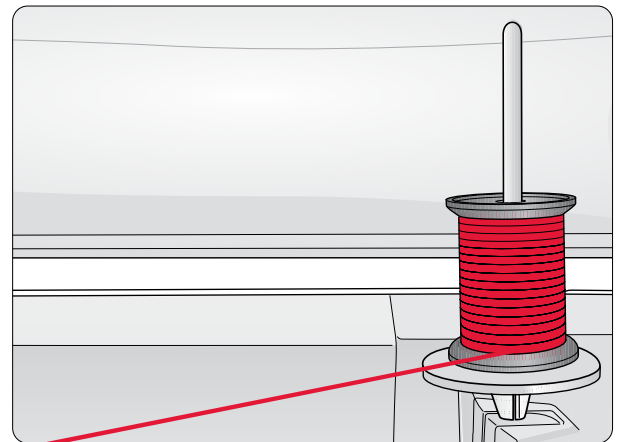

### Broche porte-bobine repliable

La broche porte-bobine repliable est utilisée lorsque vous bobinez une canette à partir d'une deuxième bobine de fil.

Relevez la broche porte-bobine repliable vers la droite. Placez un porte-bobine. Pour les bobines plus petites que le porte-bobine de taille moyenne, placez un rond de feutrine sous la bobine de fil pour empêcher le fil de se dérouler trop vite. Pour les bobines plus grandes, il n'est pas nécessaire d'utiliser le rond de feutrine.

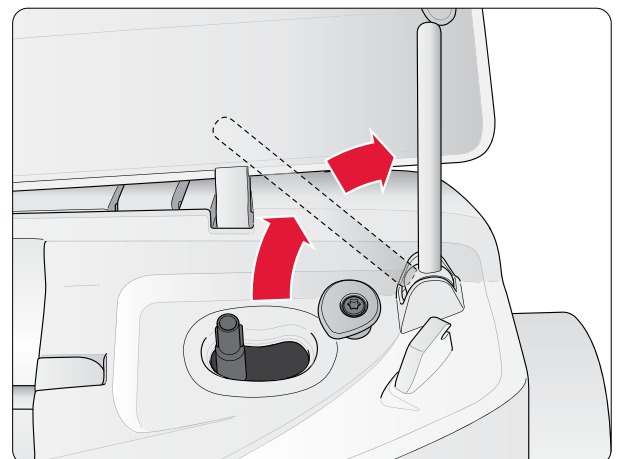

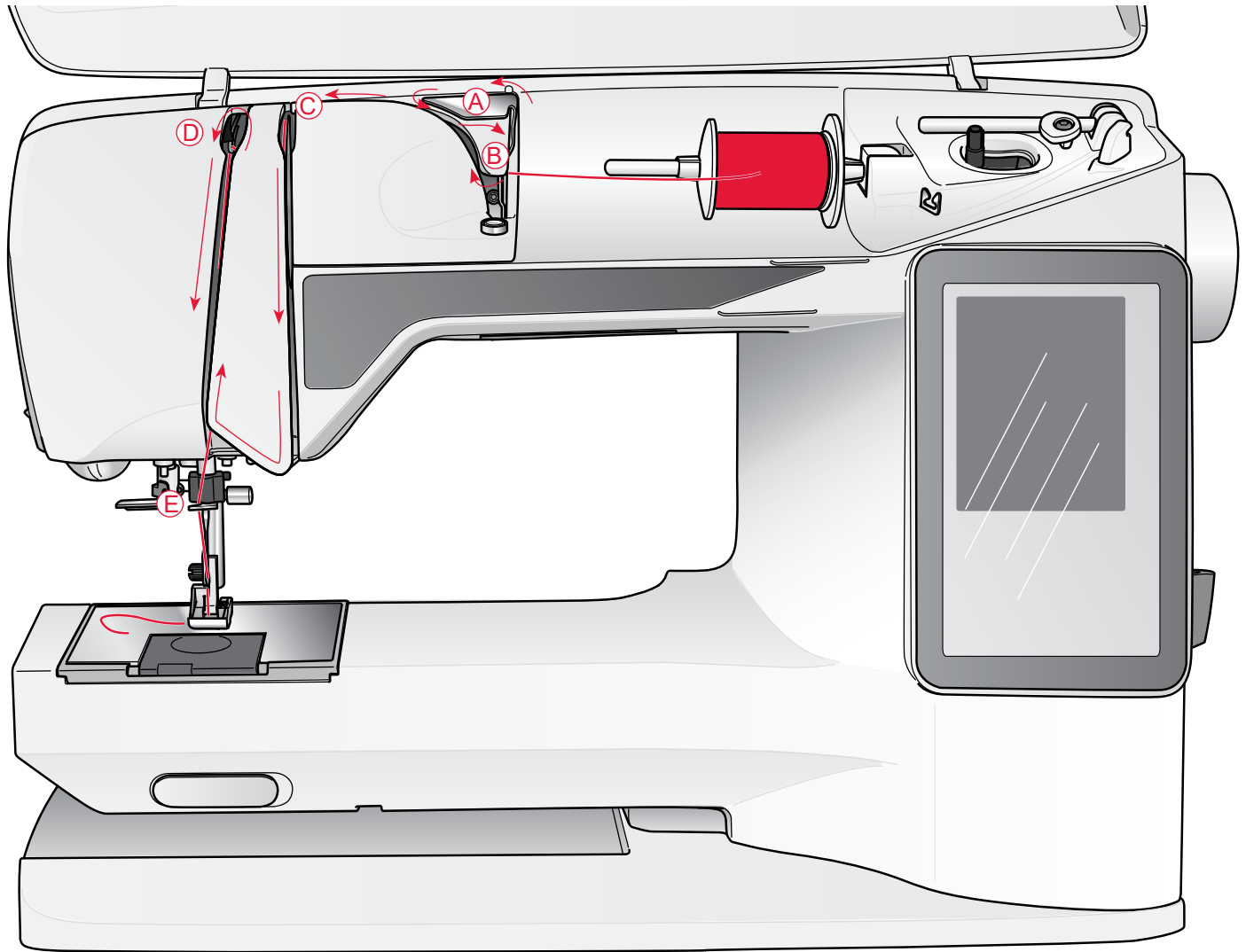

## ENFILAGE DU FIL SUPÉRIEUR

Assurez-vous que le pied-de-biche et l'aiguille sont en position haute.

1. Placez la bobine de fil sur la broche porte-bobine, puis le porte-bobine sur la broche comme sur la figure page 2:4.
2. *Broche porte-bobine en position horizontale :*  
Passez le fil au-dessus et derrière le guide de pré-tension du fil (A) puis sous le guide-fil (B).
3. Amenez le fil vers le bas entre les disques de tension du fil (C).
4. Continuez d'enfiler dans la direction indiquée par les flèches de l'illustration ci-dessus. Passez le fil depuis la droite dans la fente située sur le releveur de fil (D).
5. Tirez le fil vers le bas et derrière le dernier guide juste au-dessus de l'aiguille (E).

*Broche porte-bobine en position verticale :*

Au lieu d'amener le fil dans le guide de pré-tension du fil (A), amenez-le directement en dessous du guide-fil (B).

## ENFILE-AIGUILLE

L'aiguille doit être en position haute pour utiliser l'enfile-aiguille intégré. Nous vous recommandons également d'abaisser le pied-de-biche.

1. Utilisez la poignée pour abaisser l'enfile-aiguille complètement vers le bas, en attrapant le fil sous le guide (A).
2. Poussez pour amener l'enfile-aiguille vers l'avant jusqu'à ce que les brides métalliques touchent l'aiguille. Un petit crochet passe dans le chas de l'aiguille (B).
3. Placez le fil en dessous des brides devant l'aiguille, de façon à ce que le fil s'engage dans le petit crochet (C).
4. Laissez l'enfile-aiguille basculer doucement vers l'arrière. Le crochet tire le fil à travers le chas de l'aiguille et forme une boucle derrière l'aiguille.
5. Tirez la boucle du fil vers l'extérieur derrière l'aiguille.

*Remarque : L'enfile-aiguille est conçu pour être utilisé avec des aiguilles de taille 70-110. Vous ne pouvez pas utiliser l'enfile-aiguille pour les aiguilles de taille 60 ou moins.*

Lorsque vous enfilez l'aiguille manuellement, assurez-vous que l'aiguille est enfilée de l'avant vers l'arrière. La partie blanche sur le support du pied-de-biche facilite le repérage du chas de l'aiguille. Le couvercle du compartiment de canette peut être utilisé comme loupe.

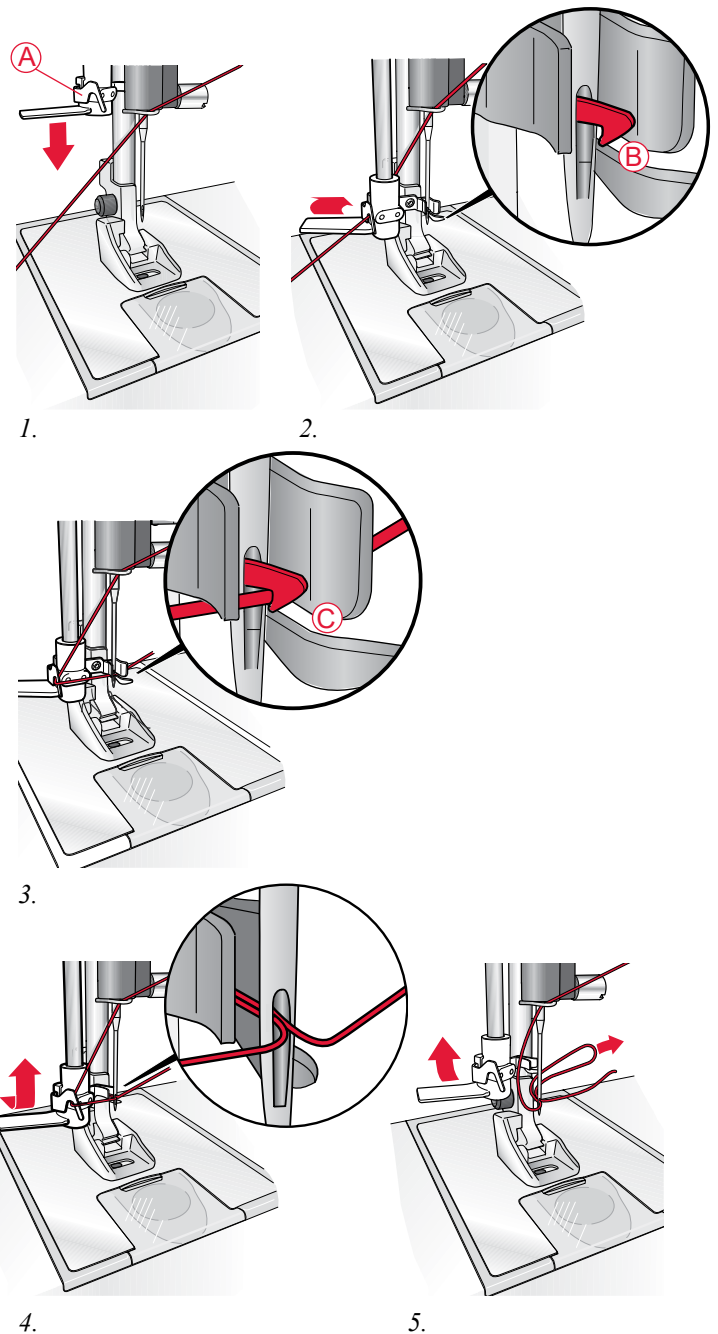

## COUPE DU FIL

Une fois que vous avez terminé la broderie, les fils sont coupés automatiquement à l'aide du coupe-fil sélectif.

Si vous voulez couper les fils manuellement, vous devez d'abord désactiver le coupe-fil sélectif automatique dans les paramètres de broderie, voir page 3:6. Appuyez alors sur le bouton du coupe-fil sélectif (1) sur la machine pour couper les fils.

Vous pouvez également utiliser le coupe-fil situé sur le côté gauche de la machine. Tirez les fils de l'avant vers l'arrière dans le coupe-fil situé sur le côté gauche de la machine.

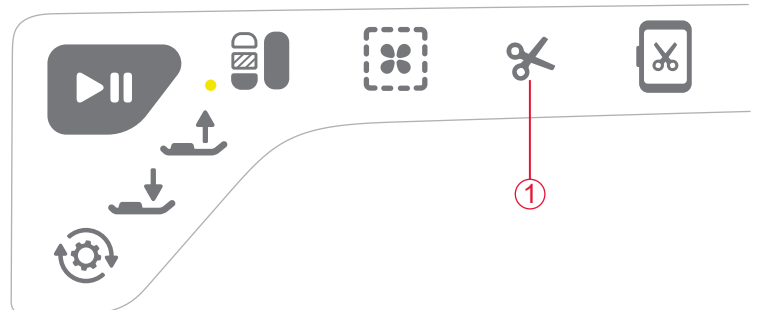

## BOBINAGE DE LA CANETTE AVEC LA BROCHE PORTE-BOBINE VERTICALE

1. Placez une canette vide sur l'axe du bobineur en haut de la machine. La canette ne peut être posée que dans un sens, avec le logo dirigé vers le haut. Utilisez uniquement des canettes SINGER®, groupe EF.
2. Placez le grand porte-bobine et un rond de feutrine sous la bobine sur la broche porte-bobine principale placée en position verticale.
3. Amenez le fil vers le haut et derrière le guide de pré-tension du fil (A), puis vers le bas autour du disque de tension du fil (B) et au travers du guide-fil (C) comme illustré.
4. Guidez le fil dans le trou de la canette (D), de l'intérieur vers l'extérieur.
5. Poussez le levier du bobineur vers la droite pour enrouler. Une fenêtre contextuelle s'affiche à l'écran pour vous informer que le bobinage de canette est actif. Pour régler la vitesse de bobinage, utilisez le curseur dans la fenêtre contextuelle. Démarrez le bobinage de la canette en appuyant sur le bouton Start/Stop.

Quand la canette est pleine, le bobinage s'arrête. Appuyez sur le bouton Start/Stop pour couper le moteur du bobineur de canette. Remettez l'axe du bobineur vers la gauche et la fenêtre se ferme. Retirez la canette et coupez le fil à l'aide du coupe-fil.

*Remarque : Il est important de couper le bout de fil près de la canette.*

*Remarque : En déplaçant l'axe du bobineur vers la gauche, le mécanisme de broderie s'embraye. Arrêtez toujours le bobinage en appuyant sur le bouton Start/Stop avant de déplacer l'axe du bobineur.*

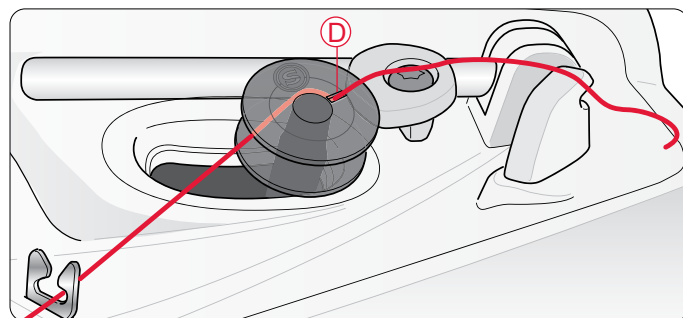
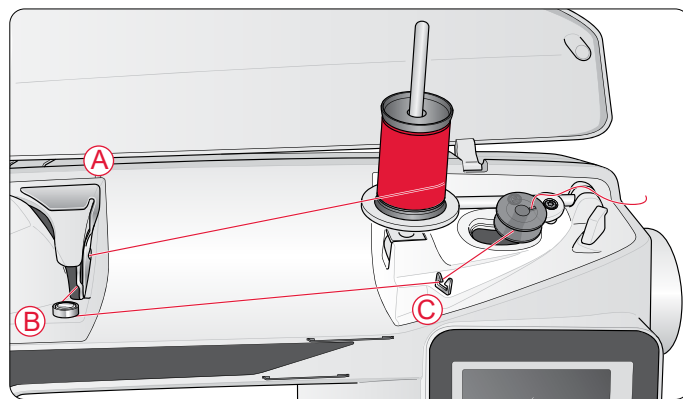

## BOBINAGE DE LA CANETTE AVEC LA BROCHE PORTE-BOBINE REPLIABLE

1. Placez une canette vide sur l'axe du bobineur en haut de la machine. La canette ne peut être posée que dans un sens, avec le logo dirigé vers le haut. Utilisez uniquement des canettes SINGER®, groupe EF.
2. Dépliez la broche porte-bobine repliable. Placez un porte-bobine et un rond de feutrine sous la bobine.
3. Amenez le fil vers le haut et derrière le guide de pré-tension du fil (A), puis vers le bas autour du disque de tension du fil (B) et au travers du guide-fil (C) comme illustré.
4. Voir « Bobinage de la canette avec la broche porte-bobine verticale », page 2:7, les étapes 4 et 5.

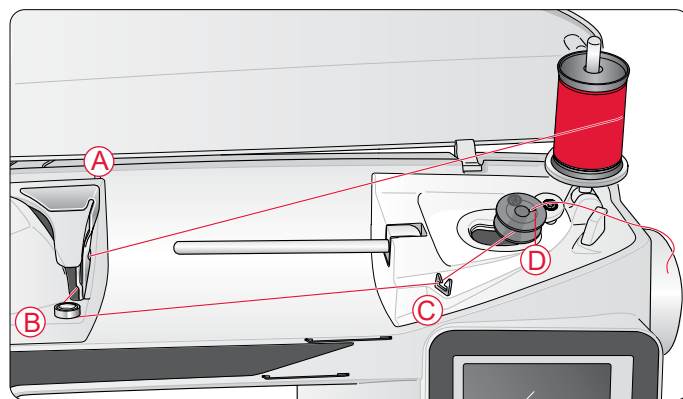

## MISE EN PLACE DE LA CANETTE

1. Retirez le couvercle de la canette en le faisant glisser vers vous.
2. Placez la canette dans le compartiment de canette. Elle ne peut s'insérer que dans un sens avec le logo dirigé vers le haut. Le fil se dévide par la gauche de la canette. La canette tourne dans le sens inverse des aiguilles d'une montre quand vous tirez sur le fil.
3. Placez votre doigt sur la canette pour l'empêcher de tourner et tirez le fil fermement vers la droite, puis vers la gauche dans le ressort de tension (E), jusqu'à ce qu'il s'enclenche dans un déclic.
4. Continuez d'enfiler autour de (F) et à droite du coupe-fil (G). Installez le couvercle de canette (H). Tirez le fil vers la gauche pour le couper (I).

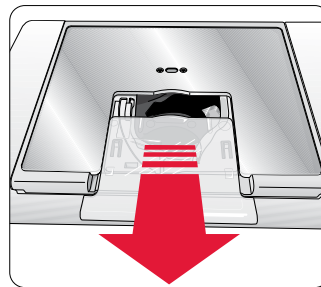

1.

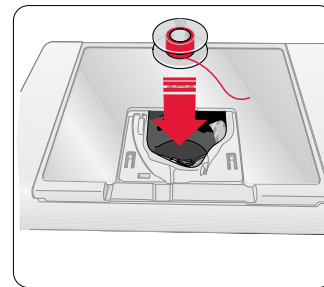

2.

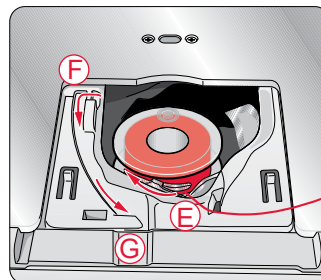

3.

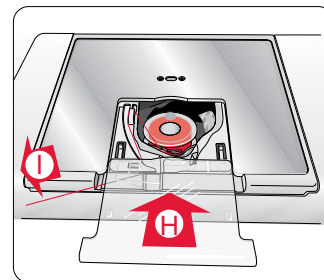

4.

## DÉTECTEUR DE FIL

Si le fil supérieur se casse ou s'il n'y a plus de fil dans la canette, la machine s'arrête et une fenêtre contextuelle s'affiche à l'écran.

Si le fil supérieur se casse : enfilez à nouveau la machine et appuyez sur OK dans la fenêtre contextuelle. S'il n'y a plus de fil dans la canette : remplacez-la par une canette bobinée et continuez à broder.

*Remarque : Lorsque la canette est presque vide, la fenêtre contextuelle de niveau de fil de canette bas s'affiche à l'écran. vous pouvez continuer à broder sans fermer la fenêtre avant que le fil ne s'épuise complètement.*

## PLACER ET RETIRER LE PIED DE BICHE

1. Pour retirer le pied de biche, assurez-vous que le pied-de-biche est relevé et que l'aiguille est dans sa position la plus haute. Tirez le pied-de-biche vers vous.
2. pour placer le pied de biche, alignez le croisillon sur le pied avec le creux dans le support du pied-de-biche. Appuyez vers l'arrière jusqu'à ce que le pied s'enclenche.

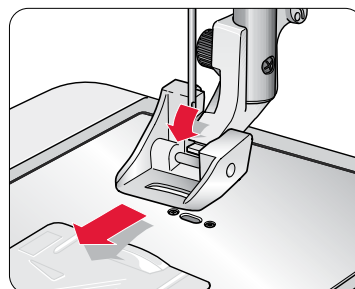

1.

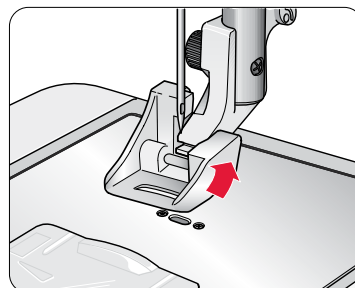

2.

## CHANGEMENT D'AIGUILLE

1. Desserrer la vis de l'aiguille tout en tenant l'aiguille.
2. Retirez l'aiguille.
3. Insérez la nouvelle aiguille. Poussez la nouvelle aiguille vers le haut, avec le côté plat vers l'arrière, jusqu'à ce qu'elle ne puisse pas aller plus haut.
4. Serrez la vis de l'aiguille.

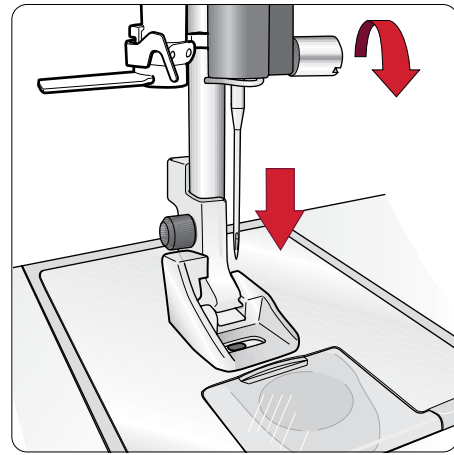

## AIGUILLES

L'aiguille joue un rôle important pour obtenir une broderie réussie. Utilisez uniquement des aiguilles de qualité. Nous recommandons les aiguilles du système 130/705 H ou 130/705 H-S.

### Aiguille universelle – SINGER® Style 2000

Les aiguilles universelles ont une pointe légèrement arrondie et existent dans de nombreuses tailles. Pour la broderie générale sur la plupart des types et épaisseurs de tissus. Les aiguilles SINGER® Style 2000 ont une tige grise.

### Aiguille pour tissu extensible – SINGER® Style 2001

Les aiguilles pour tissu extensible ont une tige spéciale afin d'éviter de sauter des points quand le tissu est souple. Pour le tricot, les maillots de bain, le polaire, les daims et les cuirs synthétiques. Les aiguilles SINGER® Style 2001 ont une tige grise.

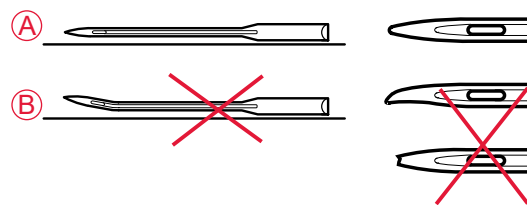

*Remarque : Changez l'aiguille fréquemment. Utilisez toujours une aiguille droite avec une bonne pointe (A). Une aiguille endommagée (B) peut provoquer des points sautés, se casser ou casser le fil. Une aiguille défectueuse peut également endommager la plaque à aiguille.*

## FILS

### Fil à broder

Le fil à broder est composé de différentes fibres : rayonne, polyester, acrylique ou métal. Ces fils créent un aspect doux et brillant pour la broderie et la couture décorative.

*Remarque : Lorsque vous utilisez un fil métallique pour broder, utilisez une aiguille à chas plus grand et réduisez la vitesse de broderie. Enfilez la machine avec la bobine en position verticale.*

### Fil de canette à broder

Quand vous brodez, utilisez du fil à broder approprié, car il est fin et ne se verra pas sous la broderie.

## TISSUS

La plupart des tissus peuvent être utilisés pour la broderie, à condition de veiller à utiliser le bon entoilage.

Notez que certains tissus peuvent déteindre sur d'autres tissus ou sur votre machine à broder. Cette décoloration peut être très difficile, voire impossible à enlever.

Le polaire et le tissu denim, en particulier le rouge et le bleu, peuvent contenir trop de teinture.

*Remarque : Si vous pensez que votre tissu ou vêtement prêt-à-porter contient trop de teinture, lavez-le avant de broder pour ne pas salir votre machine.*

## ENTOILAGES

### Entoilages déchirables

Les entoilages déchirables sont utilisés avec des tissus tissés stables. Faites un cerceau avec le tissu lors de la broderie. Déchirez l'entoilage en trop après la couture.

### Entoilage thermofusible déchirable

L'entoilage thermofusible déchirable est un entoilage parfaitement stable dont un côté se colle sur le tissu en le repassant. Il est recommandé pour le tricot et tous les tissus instables. Repassez-le sur l'envers du tissu avant l'encercelage. Déchirez l'entoilage en trop après la couture.

### Entoilage à découper

L'entoilage à découper ne se déchire pas. Le surplus doit être coupé. Il est recommandé pour le cercle à broder sur les tricots et tous les tissus instables.

### Entoilage soluble à l'eau

L'entoilage soluble à l'eau est placé sur le dessus du tissu pour la broderie de tissus avec un sens ou bouclés comme le tissu éponge. Pour les broderies à découper, utilisez-le sous le tissu. Mettez votre ouvrage dans l'eau pour dissoudre le surplus d'entoilage. Ce type d'entoilage est disponible dans différentes épaisseurs.

### Entoilage qui se désagrège

L'entoilage qui se désagrège est un tissu stable, tissé lâche, qui est utilisé pour des techniques comme la broderie et le crochet sur le bord du tissu. L'entoilage disparaît avec la chaleur.

### Entoilage collant

L'entoilage collant est utilisé pour la broderie en cercle quand le tissu est trop délicat ou trop petit pour être encerclé. Encerchez l'entoilage collant avec le papier sur le dessus. Retirez le papier et collez le tissu sur la surface collante. Entoilage déchirable collant









# 3

## RÉGLAGES ET BOUTONS DE FONCTIONS

*Ce chapitre du guide de l'utilisateur vous fera parcourir les paramètres et les boutons de fonctions de base de votre machine. Vous apprendrez à naviguer parmi les fonctions et les paramètres de l'écran couleur tactile interactif et à utiliser les boutons de fonctions de la tête de la machine à broder.*



# BOUTONS DE FONCTIONS

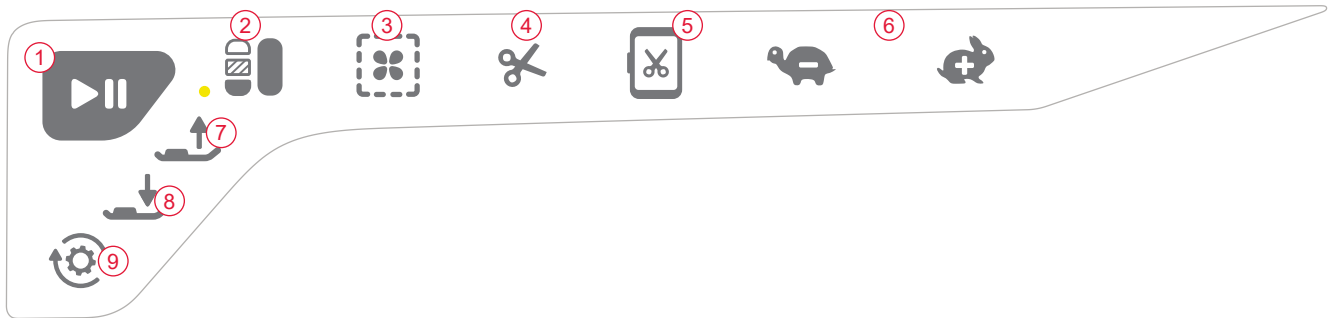

## 1. Marche/Arrêt

Appuyez sur Marche/Arrêt pour démarrer ou arrêter la machine à broder.

Votre machine s'arrête automatiquement aux changements de couleur et lorsque la broderie est terminée.

## 2. Monochrome

Par défaut, la machine s'arrête aux changements de couleur lors de la broderie. Si vous voulez créer une broderie monochrome, appuyez sur Monochrome pour supprimer les arrêts aux changements de couleur.

Appuyez une nouvelle fois sur le bouton pour désactiver à nouveau le mode monochrome. Vous pouvez également contrôler la fonction monochrome par le biais de l'écran tactile (voir page 6:4).

L'activation du mode monochrome éteint la lumière LED à côté du bouton.

*Remarque : si la fonction de coupe automatique des points sautés est sélectionnée dans le menu Réglages, elle sera encore active entre les blocs de couleur.*

## 3. Bâti

Appuyez sur Bâti pour bâtir un contour de la zone du motif de broderie ou pour bâtir le tissu sur l'entoilage.

## 4. Coupe-fil sélectif

Si vous appuyez sur le coupe-fil sélectif, la machine coupe automatiquement le fil supérieur et le fil de canette, puis relève le pied-de-biche. À la fin d'un bloc de couleur, seul le fil supérieur est coupé. Lorsque le motif est terminé, les fils de canette et supérieur sont coupés automatiquement.

*Remarque : La fonction de coupe-fil sélectif automatique peut être annulée dans le menu RÉGLAGES, voir page 3:6*

## 5. Position de coupe

La machine déplace le cercle en avant, vers vous, pour couper les fils plus facilement.

## 6. SPEED + et –

Chaque type de point dans un motif possède une vitesse maximum prédéfinie à laquelle il peut être brodé. Pour réduire la vitesse lorsque vous utilisez des fils spéciaux ou que vous brodez sur des tissus délicats, appuyez sur Speed -. Pour l'augmenter à nouveau, appuyez sur Speed +.

## 7. Position haute et extra-haute du pied

Appuyez sur Position haute et extra-haute du pied pour relever le pied-de-biche. Appuyez une nouvelle fois et le pied-de-biche se relève en position extra-haute afin de permettre d'insérer ou d'enlever le cercle plus facilement.

## 8. Abaissement du pied-de-biche Sensitif

Appuyez sur le bouton d'abaissement du pied-de-biche Sensitif pour abaisser le pied-de-biche en position de « flottement » pour la broderie.

Grâce au système Senseur, le pied-de-biche capte en permanence l'épaisseur du tissu ou de la couture pour coudre de manière régulière et en douceur avec un entraînement parfait du tissu.

*Remarque : Le pied-de-biche s'abaisse automatiquement lorsque vous commencez à broder.*

## 9. Mise à jour

Appuyez sur le bouton « Update » et maintenez-le enfoncé tout en démarrant la machine, pour mettre à jour le logiciel de la machine (voir page 2:11).

*Remarque : Pour effectuer la mise à jour, vous devrez également connecter une clé USB, chargée du dernier logiciel, à la machine.*

# PRÉSENTATION DE LA ZONE TACTILE

L'écran de votre SINGER® EM9305 est très facile à utiliser - il suffit de le toucher avec votre stylet ou le bout de votre doigt pour réaliser vos choix. Dans ce chapitre, nous décrivons la zone située en dehors de l'écran couleur tactile. Cette partie ne changera pas d'apparence.



## Aide rapide

Appuyez sur l'icône d'aide rapide dans le coin supérieur droit. Un point d'interrogation s'affiche à l'écran pour indiquer que l'Aide rapide est active. Appuyez sur l'icône, le texte ou l'endroit de la zone tactile pour lesquels vous aimeriez avoir plus d'informations. Un message contextuel donne une courte explication. Appuyez sur OK pour fermer le message contextuel et sortir de l'aide rapide.

## Enregistrer dans Mes fichiers

Appuyez sur l'icône « Enregistrer dans Mes fichiers » pour ouvrir le dialogue de sauvegarde des broderies et des combinaisons de broderies modifiées.

## Supprimer

En mode Modification de la broderie, sélectionnez un motif et touchez l'icône Supprimer si vous souhaitez le supprimer du champ de broderie, voir page 5:6.

Dans l'Éditeur de texte de broderie, appuyez sur Supprimer pour supprimer la lettre, avant le curseur, voir page 5:3.

Dans le gestionnaire de fichiers, appuyez sur l'icône Supprimer si vous souhaitez supprimer un motif ou un dossier sélectionné, voir page 7:4.

*Remarque : Vous ne pouvez pas supprimer de façon permanente les motifs intégrés à la machine.*

## Inversion verticale/inversion latérale

Un motif peut être inversé latéralement ou verticalement en appuyant sur ces fonctions.

## ALT et flèches de fonctions

Les flèches de la zone tactile permettent de changer de fonction selon ce qui est affiché sur votre écran couleur tactile. Appuyez sur l'icône ALT pour voir si d'autres fonctions sont disponibles en plus de celles apparaissant à l'écran. Vous trouverez davantage d'informations sur les fonctions spécifiques de l'icône ALT dans chaque fenêtre dans page 5:4 et page 6:4.

# ÉCRAN COULEUR TACTILE

## MENU DÉMARRER

Appuyez sur l'icône du menu Démarrer pour ouvrir la barre d'outils. La barre d'outils est utilisée pour sélectionner et activer différentes fenêtres.

## BARRE D'OUTILS

Depuis la barre d'outils, vous pouvez accéder au menu de motifs, au menu de polices de broderie, à l'édition de texte de broderie, au File Manager et au menu de réglages. Appuyez sur la fonction que vous voulez activer.

### Menu de motifs

Appuyez sur l'icône du menu de motifs pour ouvrir une fenêtre vous montrant vos motifs intégrés. Appuyez sur un motif pour le télécharger.

### Menu de polices de broderie

Appuyez sur l'icône du menu de polices de broderie pour ouvrir une fenêtre affichant les polices de broderie disponibles. Sélectionnez une police en appuyant dessus. Quand vous sélectionnez une police, vous entrez automatiquement dans le mode Édition de texte de broderie.

### Édition de texte de broderie

Si vous voulez modifier un programme de polices de broderie que vous avez créé dans Modification de broderie, appuyez sur l'icône d'édition de texte de broderie. La fenêtre de programmation s'ouvre pour vous permettre de procéder aux réglages. Vous pouvez insérer de nouvelles lettres ou en supprimer.

### Gestionnaire de fichiers

Le File Manager s'utilise pour ouvrir, organiser, ajouter, déplacer, supprimer et copier vos fichiers de motifs et de polices. Utilisez la mémoire intégrée ou un périphérique externe connecté à votre machine pour stocker des motifs et des fichiers. Vous en saurez plus sur le File Manager dans page 3:27:1.

### Menu Réglages

Dans le menu Réglages, vous pouvez ajuster à votre gré les réglages de la machine et de broderie. Pour en savoir plus sur le menu Réglages, voir page 3:5.



## MENU RÉGLAGES

Dans le menu Réglages, vous pouvez ajuster à votre gré les réglages de la machine et de broderie.

Appuyez sur les icônes pour activer une fonction ou ouvrir une liste de choix. Quand vous modifiez les réglages de broderie, ces derniers restent enregistrés après avoir éteint la machine.



Menu Réglages



Réglages de broderie

Réglages machine

## RÉGLAGES MACHINE

### Icône Informations

L'icône d'informations ouvre une fenêtre qui contient la version du logiciel de la machine, la mémoire disponible et les informations de licence.



Icône Informations

### Langue

Appuyez sur l'icône de langue pour afficher les langues disponibles. Sélectionnez la langue voulue en appuyant dessus.

### Répétition audio

Quand elle est activée, le signal de certains avertissements ou de messages contextuels de mise en garde est répété par intervalles jusqu'à ce qu'il soit annulé.

### Verrouillage d'écran

Activez le verrouillage de l'écran s'il y a un risque que quelqu'un ou quelque chose heurte l'écran, modifiant les paramètres pendant la broderie.

Quand le verrouillage de l'écran est activé, l'écran se verrouille automatiquement à chaque fois qu'il est inactif pendant 10 secondes. Une fenêtre contextuelle s'ouvre et l'écran reste verrouillé jusqu'à ce que vous appuyiez sur OK dans la fenêtre contextuelle.

### Régler l'écran tactile

L'écran peut avoir à être calibré pour répondre à votre toucher de manière optimale.

Appuyez pour ouvrir une fenêtre de calibrage de l'écran tactile. Suivez les instructions à l'écran pour le calibrer.



## RÉGLAGES DE BRODERIE



### Coupe-fil sélectif automatique pour broderie

Le coupe-fil sélectif automatique est activé par défaut dans Réglages de broderie. Les fils sont coupés automatiquement et le pied-de-biche se relève aux changements de couleur ou lorsqu'une broderie est terminée. Quand la fonction est désélectionnée, aucune coupure automatique de fil n'est réalisée.

### Coupure automatique des points sautés

Cette machine comporte une fonction de Coupe automatique des points sautés. Cette fonction vous permet de gagner du temps en vous évitant d'avoir à réaliser les coupures une fois que la broderie est terminée. Le fil supérieur est coupé et tiré sur l'envers du tissu quand vous commencez à broder après un changement de couleur, au premier bloc de couleur, après avoir avancé dans les points et quand la machine continue à broder après un point sauté.

Les coupures de fil sont réalisées automatiquement, par exemple, dans les situations suivantes :

- Le fil supérieur est coupé automatiquement et le pied-de-biche se relève aux changements de couleur.
- Le fil de canette et le fil supérieur sont coupés et le pied-de-biche se relève quand une broderie est terminée.
- Le fil supérieur est coupé automatiquement au début d'un point sauté.
- Coupez les commandes dans les motifs.

*Remarque : Tenez le bout du fil lorsque vous commencez à broder ou au début d'un nouveau bloc de couleur afin de pouvoir facilement enlever le bout du fil une fois coupé.*

*Remarque : Si l'endroit et l'envers de votre broderie seront visibles, désactivez la coupure automatique des points sautés et coupez les fils manuellement.*

*Remarque : Si vos motifs sont très rapprochés, par exemple un texte ou des points programmés, désactivez la coupure automatique des points sautés et coupez le fil manuellement.*

### Sélection de cercle

Appuyez sur l'icône de sélection de cercle et sélectionnez les cercles que vous possédez. Quand vous chargez un motif pour la première fois, la machine sélectionne le cercle le mieux adapté parmi ceux que vous avez entrés dans la sélection de cercle.

*Remarque : Dans la liste de cercles, vous remarquerez que certaines tailles de cercle sont suivies d'une lettre. Ces lettres indiquent des cercles spéciaux. Par exemple, E représente le cercle Endless Hoop et M le cercle Metal hoop.*

### Hauteur du pied-de-biche

Vous pouvez régler la hauteur du pied-de-biche en mode Piqûre de broderie lorsque vous utilisez votre pied à broder SINGER® Snap On R.

Certaines broderies peuvent se coincer sous le pied-de-biche. S'il n'y a pas assez d'espace entre le pied-de-biche et la broderie, le fil supérieur forme des boucles sous la broderie. Augmentez la hauteur du pied-de-biche graduellement jusqu'à ce que la broderie se déplace librement en dessous.

## ICÔNES UTILISÉES FRÉQUEMMENT

### Modification de broderie

Dans le coin inférieur gauche de la fenêtre Modification de broderie se trouve une icône ALLER !. Appuyez sur l'icône pour entrer dans Piqûre de broderie.



### Piqûre de broderie

L'icône de retour est placée dans le coin inférieur gauche de la fenêtre du mode piqûre de broderie. Si vous appuyez sur l'icône, vous retournez à Modification de broderie.



### OK

Ce bouton permet de confirmer les réglages ou les changements et vous ramène à la fenêtre précédente.



### Annuler (Cancel)

Ce bouton annule les réglages ou les changements et vous ramène à la fenêtre précédente.



### Appuyer longtemps

Certaines icônes ont des fonctions supplémentaires marquées d'un triangle dans le coin inférieur droit. Pour accéder à ces fonctions, appuyez pendant quelques secondes sur l'icône.









---

# 4

## RÉGLAGES DE BRODERIE

*Ce chapitre du Guide de l'utilisateur va vous aider  
à vous familiariser avec la broderie.*

---



## VUE D'ENSEMBLE DE L'UNITÉ DE BRODERIE

(type BE19)

1. Bouton de déverrouillage de l'unité de broderie (en dessous)
2. Bras de broderie
3. Fixation du cercle à broder
4. Pieds de réglage de niveau
5. Prise de l'unité de broderie

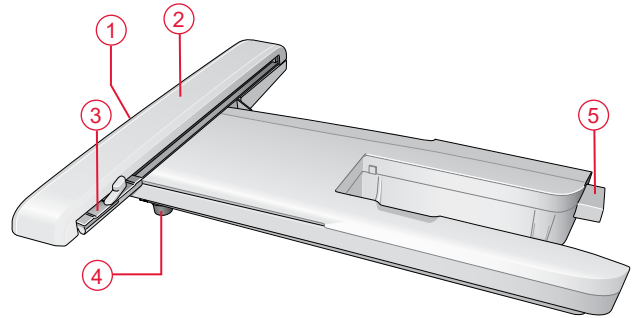

## VUE D'ENSEMBLE DU CERCLE À BRODER

- A Connecteur de cercle à broder
- B Cercle extérieur
- C Cercle intérieur
- D Système d'attache
- E Vis de retenue
- F Repères centraux

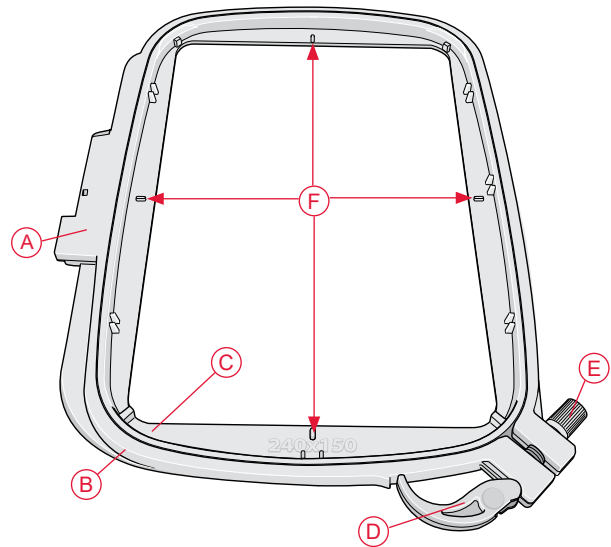

## MOTIFS INTÉGRÉS

150 motifs et 1 police de broderie de 3 tailles sont intégrés dans la mémoire de votre machine.

## LIVRE D'ÉCHANTILLONS SINGER® EM9305

Sur [www.singer.com](http://www.singer.com), vous pouvez trouver le livre d'échantillons SINGER® EM9305. Ici, vous pouvez voir tous les motifs et les polices de caractères qui sont intégrés dans la machine.

Le numéro du motif, le nombre de points (nombre de points dans le motif) et la taille du motif sont affichés à côté de chaque motif. La couleur de fil suggérée pour chaque bloc de couleur est affichée.

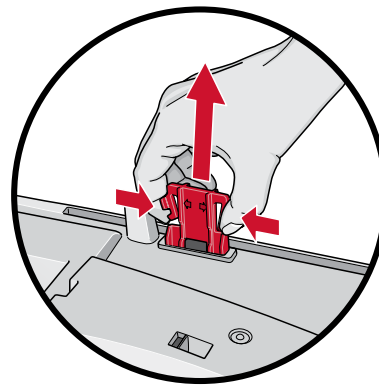

Quand vous sortez l'unité de broderie de sa boîte pour la première fois, assurez-vous que l'agrafe d'emballage sur le dessous de l'unité de broderie ait bien été retirée.

## CONNECTER L'UNITÉ DE BRODERIE

Une prise se trouve à l'arrière de la machine (A). Faites glisser l'unité de broderie sur le bras libre de la machine jusqu'à ce qu'elle s'enfonce solidement dans la prise. Au besoin, utilisez le pied de réglage de niveau afin que la machine et l'unité de broderie soient au même niveau. Si la machine est éteinte, veuillez l'allumer.

*Remarque : Si vous retirez l'unité de broderie en mode de broderie au point, un message contextuel vous demande de dégager le bras de broderie et de retirer le cercle avant le calibrage. Appuyez sur OK. La machine est calibrée et le bras de broderie se met en position de départ.*

*Remarque : NE PAS calibrer la machine avec le cercle de broderie attaché car ceci pourrait abîmer l'aiguille, le pied-de-biche, le cercle et/ou l'unité de broderie. Enlevez tout ce qui se trouve autour de la machine avant de la calibrer afin que le bras de broderie ne heurte rien durant le calibrage.*

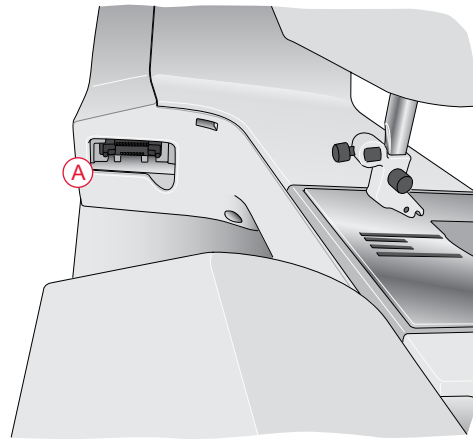

## RETIRER L'UNITÉ DE BRODERIE

1. Pour ranger l'unité de broderie, mettez le bras de broderie en position de parking en sélectionnant cette option sur l'écran dans Piqûre de broderie.
2. Appuyez sur le bouton à gauche sous l'unité de broderie (B) et faites glisser l'unité vers la gauche pour la retirer.

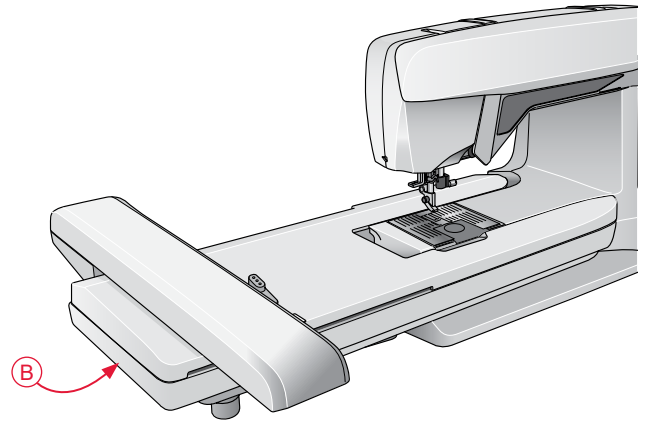

## POSER LE PIED À BRODER

Lorsque vous brodez, utilisez le pied à broder SINGER® Snap On R. Voir page 4:32:8 pour savoir comment enclencher ou déclencher le pied-de-biche.

## POUR ENCERCLER LE TISSU

Pour obtenir les meilleurs résultats de broderie, placez une feuille d'entoilage sous le tissu. Lorsque vous encercliez l'entoilage et le tissu, assurez-vous qu'ils sont tendus et bien encerclés.

1. Ouvrez le système d'attache (A) sur le cercle extérieur et desserrez la vis (B). Retirez le cercle intérieur. Placez le cercle extérieur sur une surface plane ferme, avec la vis en bas à droite. Le centre du bord inférieur du cercle contient une petite flèche qui s'alignera avec une autre petite flèche située sur le cercle intérieur.
2. Placez l'entoilage et le tissu, endroit vers le haut, sur le cercle extérieur. Placez le cercle intérieur sur le tissu, avec la petite flèche en bas. Si vous pouvez voir la taille du cercle sur le bord inférieur du cercle intérieur, cela veut dire que vous l'avez posé correctement.
3. Introduisez le cercle intérieur fermement dans le cercle extérieur.
4. Fermez le bouton de système d'attache (A). Réglez la pression du cercle extérieur en tournant la vis de retenue (B). Pour obtenir les meilleurs résultats, le tissu doit être tendu dans le cercle.

*Remarque : Lorsque vous brodez des motifs supplémentaires sur le même tissu, ouvrez le système d'attache, placez le cercle dans la nouvelle position sur le tissu et refermez le système d'attache. Lorsque vous changez de type de tissu, vous pouvez avoir besoin d'ajuster la pression à l'aide de la vis de retenue. Ne forcez pas le système d'attache.*

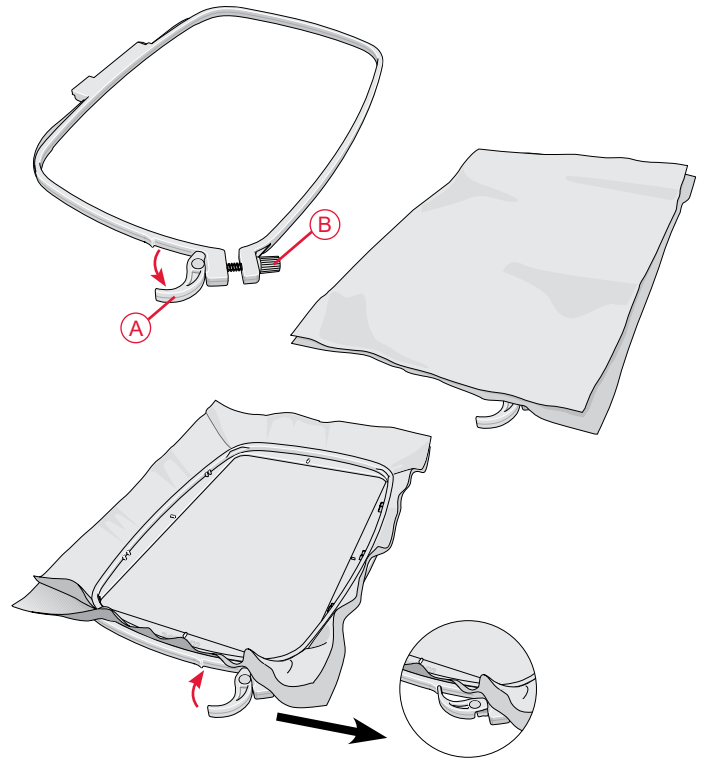

## INSÉRER/RETIRER LE CERCLE

Faites glisser le connecteur de cercle dans la fixation du cercle (C) de l'avant vers l'arrière jusqu'à ce qu'il s'enclenche.

Pour retirer le cercle du bras de broderie, appuyez sur le bouton gris (D) de la fixation du cercle et faites glisser le cercle vers vous.

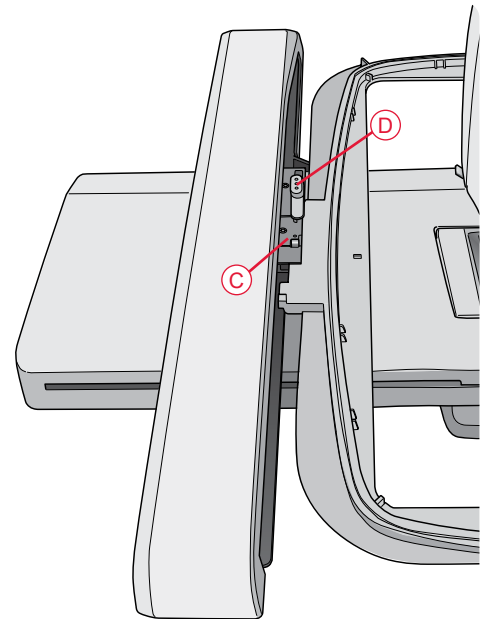

## DÉMARRER LA BRODERIE

1. Installez l'unité de broderie et le pied à broder, puis insérez une canette avec un fil de canette.
2. Appuyez sur l'icône du menu Démarrer pour ouvrir la barre d'outils. Ouvrez le Menu de motifs ou le File Manager depuis la barre d'outils et appuyez sur le motif qui se chargera dans Modification de broderie.



3. Une fois prête à broder, passez de Modification de broderie à Piqûre de broderie en appuyant sur l'icône ALLER !.
4. Si l'unité de broderie n'est pas encore calibrée, un message contextuel vous demande de retirer le cercle et de dégager la zone autour de la machine pour calibrer le bras de broderie. Il vous sera également rappelé de poser le pied à broder adéquat. Appuyez sur OK ou annulez selon si vous souhaitez calibrer ou non. La machine sera calibrée et le bras de broderie se mettra en position de parking.

*Remarque : NE PAS calibrer la machine avec le cercle de broderie attaché car ceci pourrait abîmer l'aiguille, le pied-de-biche, le cercle et/ou l'unité de broderie. Enlevez tout ce qui se trouve autour de la machine avant de la calibrer afin que le bras de broderie ne heurte rien durant le calibrage.*



Piqûre de broderie

5. Encerclez un morceau de tissu et glissez le cercle dans le bras de broderie.
6. Enfilez la machine avec la première couleur de la liste de blocs de couleur.

*Remarque : Appuyez sur l'icône de liste de blocs de couleur pour voir tous les blocs de couleur de votre broderie.*

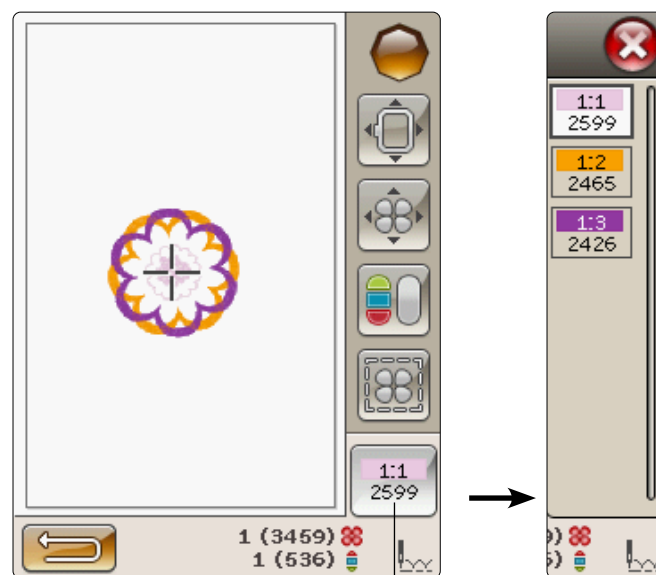

Icône de liste de blocs de couleur

6. Dégagez assez d'espace autour de la machine pour permettre les mouvements du bras de broderie et du cercle. Tenez le fil d'aiguille et appuyez sur le bouton Start/Stop. La machine commence à broder.

*Remarque : cette machine comporte une fonction de Coupe automatique des points sautés. Lorsqu'elle est activée, la machine coupe le fil supérieur des points sautés et en tire les extrémités sur l'envers du tissu. Ce réglage est activé par défaut. Pour la désactiver, dans le menu Réglage, Réglages de broderie, désélectionnez Coupe automatique des points sautés. Pour en savoir plus sur la coupure automatique des points sautés, voir « A », page 3:6.*

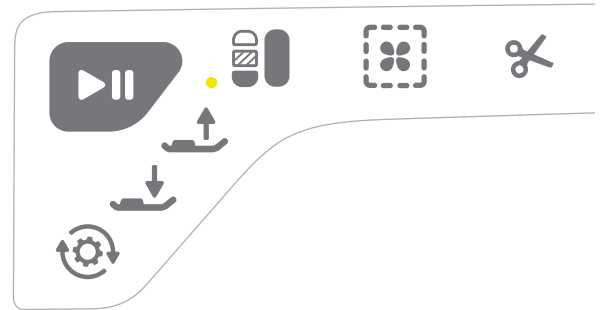

Si la coupure automatique des points sautés n'est pas activée, la machine s'arrête après avoir cousu quelques points. Un message contextuel s'affiche à l'écran pour vous demander de couper le bout de fil. Coupez le fil et appuyez sur Start/Stop pour continuer à broder.

7. Lorsque la première couleur est terminée, votre machine coupe le bout de fil et s'arrête. Un message contextuel apparaît pour vous demander de changer de couleur de fil. Renfilez avec la couleur suivante et continuez à broder en appuyant sur Start/Stop. Tenez le bout du fil. La machine coupe le fil supérieur et vous pouvez tirer dessus facilement.  
À la fin de chaque bloc de couleur, le fil est noué et le fil d'aiguille est coupé.

8. Lorsque la broderie est terminée, votre machine coupe le fil supérieur et le fil de canette puis s'arrête. L'aiguille et le pied-de-biche se relèvent automatiquement pour retirer facilement le cercle.  
Un message contextuel vous informe que votre broderie est terminée. Appuyez sur OK pour conserver le motif chargé et rester dans le Mode Piqûre de broderie.



# 5

## MODIFICATION DE BRODERIE

*Dans ce chapitre, nous verrons de plus près comment modifier vos motifs avant de les broder.*



## MODE MODIFICATION DE BRODERIE

Dans le mode Modification de broderie, vous pouvez régler, combiner, enregistrer et supprimer des motifs. L'unité de broderie n'a pas besoin d'être connectée à votre machine pour modifier les motifs.

### MENU DÉMARRER

Appuyez sur l'icône du menu Démarrer pour ouvrir la barre d'outils. Depuis la barre d'outils, vous pouvez charger un motif, charger une police, accéder à l'éditeur de texte de broderie, entrer dans le File Manager et réaliser des modifications dans le menu Réglages.



### CHARGER UN MOTIF

Chargez un motif en appuyant sur l'icône du menu de motifs de la barre d'outils et une fenêtre affichant les motifs intégrés s'ouvre. Appuyez une fois sur un motif à l'écran et il se charge dans Modification de broderie.



### CHARGER UNE POLICE

Chargez une police en sélectionnant le menu de polices dans la barre d'outils et appuyez sur la police souhaitée à l'écran. Une fenêtre vous permettant d'écrire votre texte s'ouvre. Rédigez votre texte et appuyez sur OK pour le charger dans Modification de broderie.



### CHARGER À PARTIR D'UN USB OU MES FICHIERS

Vous pouvez aussi charger un motif ou une police depuis une clé USB ou Mes fichiers. Appuyez sur l'icône du File Manager dans la barre d'outils et choisissez de charger un motif depuis USB ou Mes fichiers.



## ÉDITEUR DE TEXTE DE BRODERIE

Si vous appuyez sur l'icône Éditeur de texte de broderie, une fenêtre s'ouvre pour que vous puissiez éditer un texte de broderie que vous avez créé. Vous pouvez insérer et supprimer des lettres ou changer de police.

### Utiliser l'éditeur

Utilisez le stylet et appuyez sur les caractères que vous voulez ajouter au texte. Le texte est affiché dans la zone de texte avec le curseur sur le caractère actif. Utilisez les flèches sous l'écran pour avancer ou reculer.

### Changer de police ou de Taille de police

Vous pouvez changer la police et la taille de l'ensemble du texte en appuyant sur l'icône de changement de police. Sélectionnez une police ou taille de police différente et tout le texte que vous avez écrit change.

### Ajouter une lettre dans un texte

Utilisez les flèches pour déplacer le curseur là où vous voulez ajouter une lettre. Appuyez sur la lettre et elle est insérée à l'endroit où se trouve le curseur.

### Supprimer une lettre

Pour supprimer une lettre, placez le curseur après la lettre à supprimer. Appuyez sur Supprimer. Si vous voulez supprimer tout le texte que vous avez écrit, appuyez longtemps sur Supprimer.



## ICÔNES DE L'ÉCRAN COULEUR TACTILE

Les icônes Parcourir les motifs et Mes cercles, sont toujours disponibles tandis que la partie inférieure de la fenêtre peut changer en fonction de votre choix de positionnement, de mise à l'échelle, de la rotation ou du zoom/panoramique.

### Parcourir les motifs

Quand vous appuyez sur l'icône Parcourir les motifs, vous sélectionnez le motif suivant dans l'ordre dans lequel ils ont été chargés.

Pour sélectionner tous les motifs, appuyez longtemps sur l'icône « Parcourir les motifs ». Désélectionnez votre motif en appuyant en dehors du cadre du motif dans le champ de broderie.

*Remarque : pour modifier un motif dans le champ de broderie, le motif en question doit être activé en le sélectionnant.*

### Mes cercles

Pour sélectionner la bonne taille de cercle, appuyez sur l'icône Mes cercles. Une fenêtre contextuelle s'affiche avec les choix de cercle, y compris les cercles optionnels disponibles chez votre distributeur local agréé SINGER®. Après avoir sélectionné la taille de cercle, la fenêtre contextuelle se fermera automatiquement.

Vous pouvez voir la taille que vous avez choisie sous le champ de broderie.

*Remarque : si vous avez sélectionné les cercles dont vous disposez dans Mes cercles, dans le menu Réglages, ces cercles apparaissent en haut de la liste Mes cercles dans Modification de broderie.*

## ALT

Les informations contenues en bas de l'écran changent selon la fonction que vous avez choisie. Appuyez sur l'icône ALT et une fenêtre contextuelle s'affiche pour vous permettre de choisir entre positionnement, mise à l'échelle, rotation ou zoom/panoramique.

## POSITIONNEMENT

Lorsque la fonction de positionnement est activée, vous pouvez déplacer les motifs sélectionnés n'importe où dans le champ de broderie. Utilisez les flèches ou votre stylet pour déplacer votre motif. Les chiffres situés au-dessus/à côté des flèches indiquent, en millimètres, la position horizontale et verticale actuelle du motif par rapport au centre du cercle.

Appuyez sur l'icône Centrer le motif et les motifs seront placés au centre du cercle.

### Déplacer vers le cercle

Appuyez sur l'icône Déplacer vers le cercle pour placer dans la zone de cercle un motif qui se trouve en dehors. Le motif sera placé sur le bord le plus à l'extérieur du cercle vers l'endroit où vous l'avez placé.

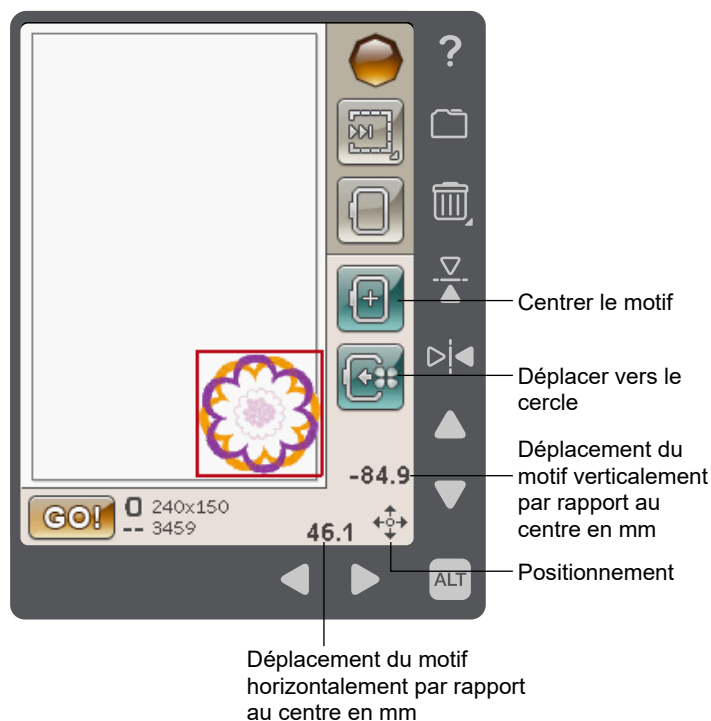
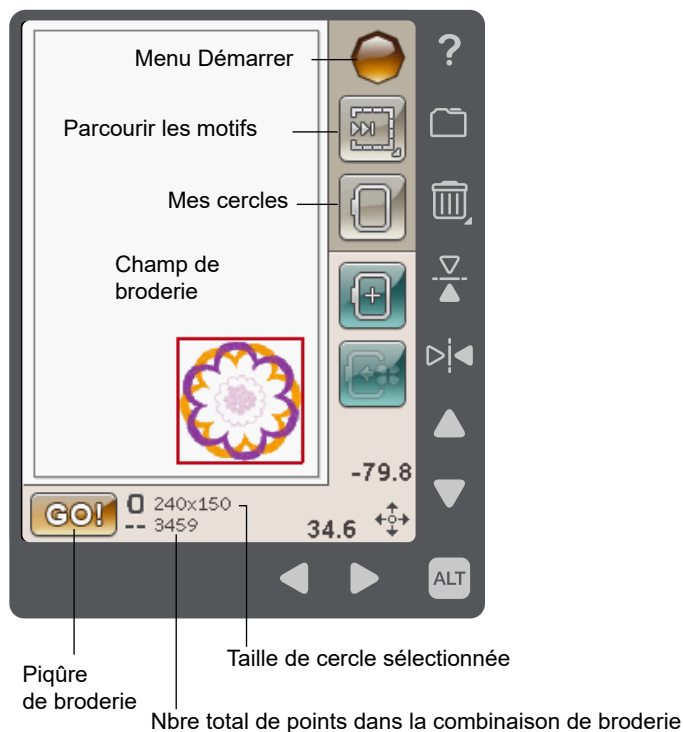

## MISE À L'ÉCHELLE

Lorsque la mise à l'échelle est activée, vous pouvez agrandir ou rétrécir la taille du motif sélectionné ou un groupe de motifs. Par défaut, les proportions sont bloquées. Ceci vous est indiqué par une icône de cadenas fermé. Pour déverrouiller, appuyez simplement sur le cadenas. La hauteur et la largeur peuvent alors être changées individuellement à l'aide des flèches.

Appuyez et faites glisser sur l'écran pour modifier la taille. Si vous déplacez le stylet sur l'écran vers le centre des motifs sélectionnés, la taille sera réduite. Si vous éloignez le stylet du centre du(des) motif(s) sélectionné(s), la taille sera augmentée. Utilisez les flèches pour un réglage plus précis. Appuyez sur l'icône de taille d'origine pour que le motif revienne à sa taille d'origine.

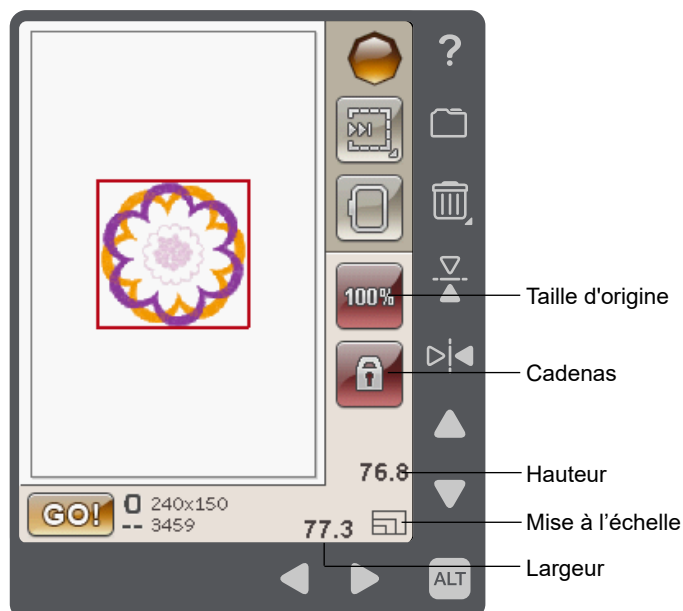

## ROTATION

Lorsque la rotation est activée, les motifs sélectionnés peuvent pivoter autour de leur point central.

Utilisez les flèches gauche et droite pour faire pivoter les motifs par incréments d'un degré. À chaque fois que vous appuyez sur l'icône de rotation de 90°, les motifs pivotent de 90 degrés dans le sens des aiguilles d'une montre.

Au-dessus des flèches gauche/droite, vous pouvez voir de combien de degrés les motifs ont pivoté par rapport à leur position d'origine. Vous pouvez également faire pivoter le motif avec votre stylet.

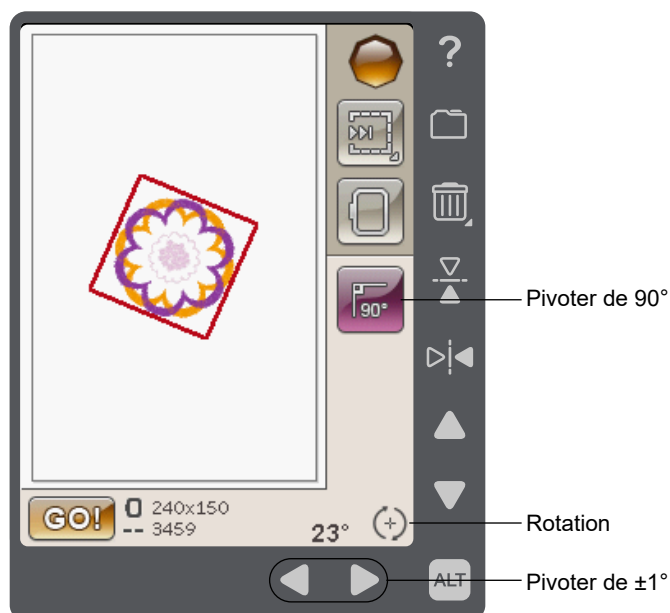

## OPTIONS DE ZOOM/PANORAMIQUE

Lorsque la fonction Options de zoom/panoramique est active, vous pouvez faire un panoramique du champ de broderie dans l'aperçu zoomé en appuyant votre stylet et en le faisant glisser dans le champ de broderie.

Utilisez les flèches gauche/droite pour faire un zoom avant ou arrière dans la zone de broderie.

Zoom sur cercle ajuste le champ de broderie pour l'adapter au cercle sélectionné.

Zoom sur tout montre tous les motifs de la broderie.

Zoom sur zone vous aide à zoomer sur une zone spécifique. Appuyez votre stylet et faites-le glisser dans le champ de broderie à l'écran pour créer un rectangle. Un zoom est fait pour agrandir cette zone spécifique.

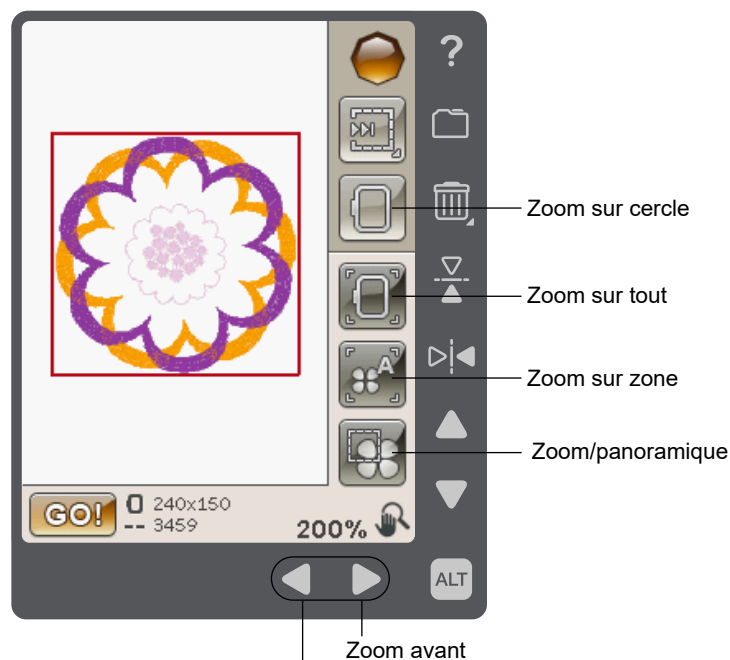

## ENREGISTRER DANS MES FICHIERS

Appuyez sur l'icône Enregistrer dans Mes fichiers pour ouvrir la boîte de dialogue d'enregistrement des motifs en cours. Une nouvelle fenêtre s'ouvre et vous permet de sélectionner l'endroit où vous voulez enregistrer votre motif. Vous pouvez enregistrer dans Mes fichiers ou sur un périphérique USB approuvé. Vous pouvez également créer des dossiers pour organiser vos motifs.

Pour modifier le nom du motif, appuyez sur l'icône Renommer et changez le nom. Appuyez sur Enregistrer pour confirmer. Si vous voulez abandonner l'enregistrement, appuyez sur Annuler et vous reviendrez à Modification de broderie.

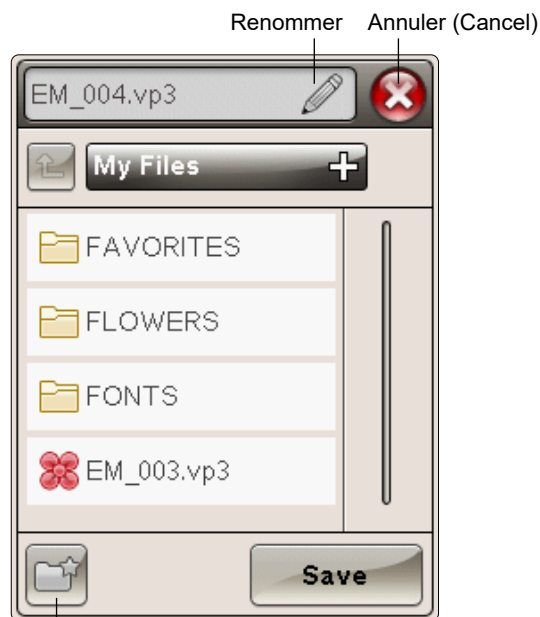

Nouveau dossier

## SUPPRIMER

Lorsque vous appuyez sur Supprimer en mode modification de broderie, le(s) motif(s) sélectionné(s) sera(ont) retiré(s) du champ de broderie.

Touchez longtemps sur l'icône Supprimer pour supprimer tous les motifs du champ de broderie. Un message contextuel s'affiche pour vous demander de confirmer que vous souhaitez supprimer tous les points.



## INVERSION VERTICALE ET LATÉRALE

Pour inverser verticalement, appuyez sur l'icône Inversion verticale. Pour inverser un motif horizontalement, appuyez sur l'icône Inversion latérale.



## ALLER !

Une fois que vous avez modifié votre motif et que vous souhaitez le coudre, installez l'unité de broderie. Installez le cercle, enfiler la machine et appuyez sur ALLER ! dans le coin inférieur gauche pour passer en mode Piqûre de broderie et commencez à broder.

*Remarque : si l'unité de broderie n'a pas été calibrée auparavant, le calibrage se fait quand vous accédez à Piqûre de broderie. Un message contextuel vous en informe. Voir « Messages contextuels de modification de broderie », page 5:76:8.*

# MESSAGES CONTEXTUELS DE MODIFICATION DE BRODERIE

## La combinaison de broderie est trop complexe

Ce message contextuel s'affiche dans les cas suivants :

- la combinaison de motifs contient trop de blocs de couleur.
- il existe trop de motifs dans la combinaison.

## Retirer le cercle

Cette fenêtre contextuelle s'affiche lorsqu'une fonction choisie oblige l'unité de broderie à aller en dehors des limites pour le cercle installé. Pour que le bras de broderie se déplace librement, retirez le cercle et appuyez ensuite sur OK. Pour désactiver la fonction, appuyez sur Annuler.







# 6

## PIQÛRE DE BRODERIE

*Ce chapitre vous aidera à commencer à broder.*



## ENTRER DANS PIQÛRE DE BRODERIE

Pour broder vos motifs, entrez dans Piqûre de broderie en appuyant sur l'icône ALLER ! dans le coin inférieur gauche de la fenêtre Modification de broderie. L'unité de broderie doit être connectée quand la machine se met en mode piqûre de broderie.

*Remarque : si l'unité de broderie n'a pas été calibrée auparavant, le calibrage se fait quand vous accédez à Piqûre de broderie. Un message contextuel vous en informe. Voir « Calibrage de l'unité de broderie », page 6:8.*

## PIQÛRE DE BRODERIE - PRÉSENTATION DES ICÔNES

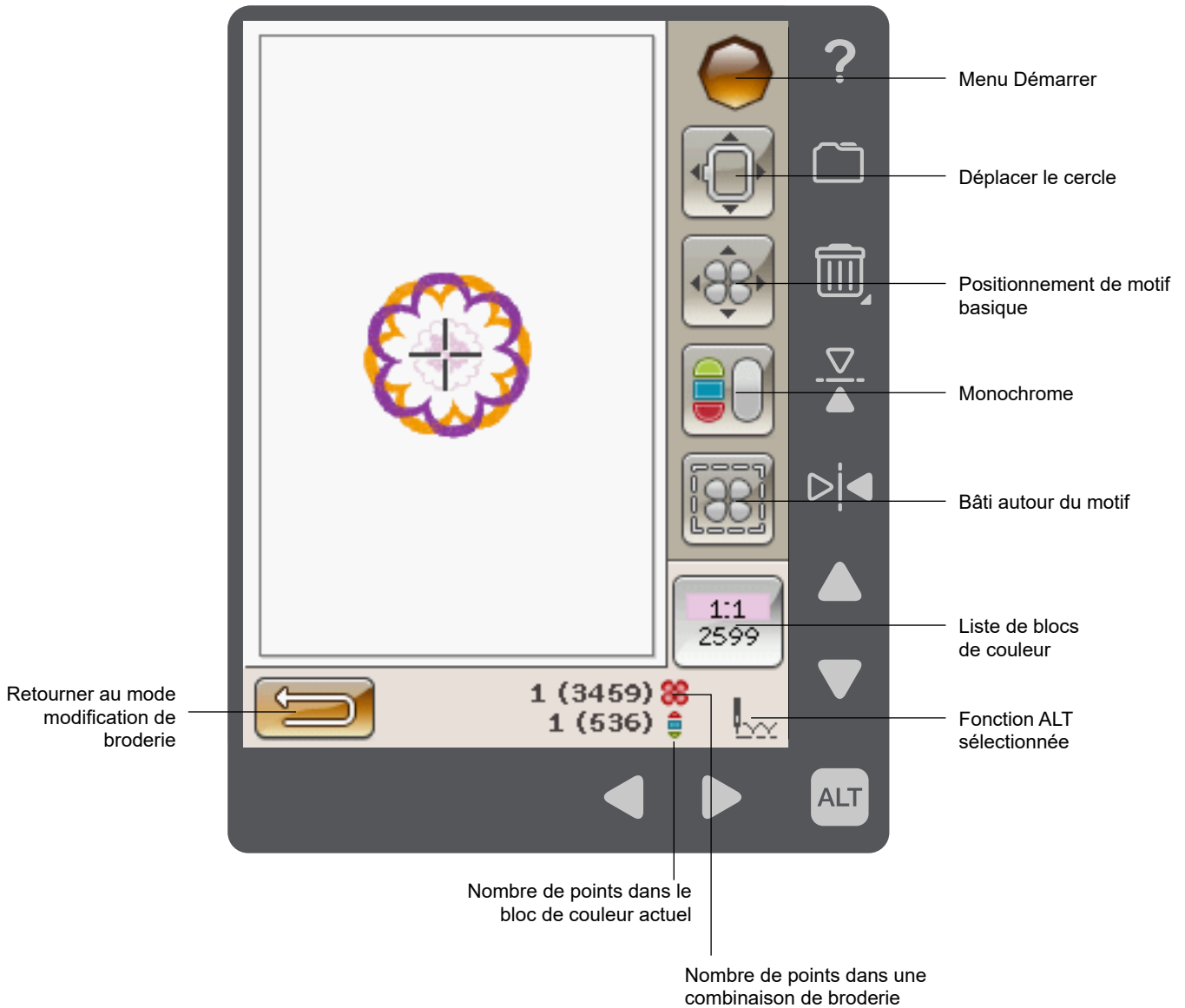

## MENU DÉMARRER

Appuyez sur l'icône du menu Démarrer pour ouvrir la barre d'outils. Dans la barre d'outils du mode piqûre de broderie, vous ne pouvez réaliser des modifications que dans le menu Réglages.



## DÉPLACER LE CERCLE

Utilisez les fonctions Déplacer le cercle pour déplacer le bras de broderie et le cercle dans différentes positions.



### Position de point actuelle

Lorsque vous souhaitez revenir à la position de point actuelle et continuer la broderie là où elle avait été interrompue, appuyez sur l'icône de position de point actuelle. Vous pouvez également appuyer sur le bouton Start/Stop pour revenir à la position de point actuelle et commencer à broder.

### Position de parking

Lorsque vous avez fini de broder, retirez le cercle et sélectionnez Position de parking. Le bras de broderie se place dans une position qui facilitera le rangement.

*Remarque : il est important d'enlever le cercle avant de sélectionner la position de parking pour éviter qu'il ne s'abîme.*

### Position de canette

Pour faciliter le changement de canette, appuyez sur Position de canette. Le cercle se déplace vers l'arrière pour vous permettre d'ouvrir facilement le couvercle de la canette et de remplacer la canette.

### Position de coupe

La position de coupe déplace le cercle vers vous pour aider à couper les points sautés et le tissu pour les techniques spéciales.

*Remarque : vous pouvez aussi appuyer sur le bouton Position de coupe de votre machine pour placer le cercle en position de coupe.*



### Position centrale

Utilisez la position centrale si vous souhaitez vérifier où se trouve la position centrale du cercle.

## POSITIONNEMENT DE MOTIF BASIQUE

Le positionnement de motif basique vous permet de placer un motif sur un point exact de votre tissu. Cette fonction est également utilisée lorsque vous souhaitez broder un motif à la suite d'un motif brodé précédemment.

Vous trouverez davantage d'informations sur le positionnement de motif basique sur page 6:6.

## MONOCHROME

Appuyez sur l'icône broderie monochrome pour l'activer. Tous les motifs sont affichés en gris et la machine ne s'arrête pas pour les changements de bloc de couleur. Pour désactiver la broderie monochrome, appuyez à nouveau sur l'icône.

*Remarque : si la fonction de coupe automatique des points sautés est sélectionnée dans le menu Réglages, elle sera encore active entre les blocs de couleur.*

*Remarque : Vous pouvez également appuyer sur le bouton Monochrome de votre machine pour activer ou désactiver le Monochrome.*

## BÂTI

Le bâti vous permet de fixer votre tissu sur un entoilage placé dans un cercle. Il est particulièrement utile quand le tissu à broder ne peut pas être encerclé. Le bâti permet aussi de fixer les tissus extensibles.

Quand vous sélectionnez Bâti, la machine pique un point de bâti autour du motif et délimite ainsi le contour de la zone où le motif sera placé sur le tissu.

*Remarque : la liste de couleurs ne peut pas être ouverte lorsque vous bâtissez autour du motif.*

*Remarque : Vous pouvez également appuyer sur le bouton Bâti de votre machine pour activer ou désactiver le bâti.*

## ALT DANS LE MODE PIQÛRE

Vous accédez à trois options différentes en appuyant sur l'icône ALT dans Piqûre de broderie : Avancement point par point, Tension du fil et zoom/panoramique.

La fonction ALT sélectionnée est indiquée par une icône dans le coin inférieur droit de l'écran.

## COMMANDE D'AVANCEMENT POINT PAR POINT

Appuyez sur les flèches de gauche et de droite pour avancer ou reculer dans votre motif. Utilisez la flèche de gauche pour reculer de quelques points si le fil s'est cassé ou s'est terminé. Appuyez longtemps pour vous déplacer plus rapidement dans les points. Le curseur suit les points dans le champ de broderie à l'écran.

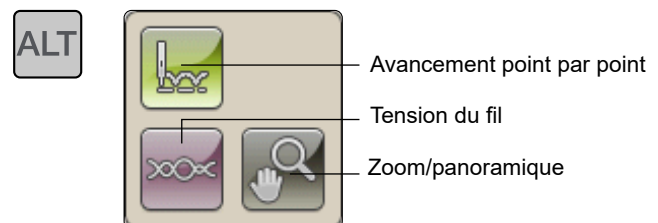

## TENSION DU FIL

Lorsque vous brodez avec un fil ou un tissu spécial, il peut être nécessaire de régler la tension du fil pour obtenir un meilleur résultat. La tension du fil peut être ajustée à l'aide des flèches situées sous la commande de tension du fil.

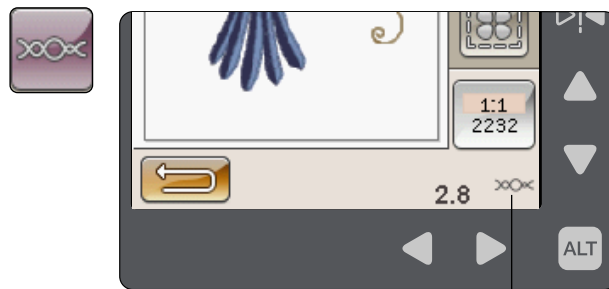

Tension du fil

## ZOOM/PANORAMIQUE

Appuyez sur Zoom/Pan et l'icône Zoom sur cercle s'affichera. La fonction panoramique est toujours active (Pour d'autres options de zoom, voir page 6:7).



Zoom/  
panoramique

## NOMBRE DE POINTS DANS UNE COMBINAISON DE BRODERIE

La position de point actuelle dans le motif ou la combinaison est indiquée à côté l'icône de la fleur. Le nombre entre parenthèses indique le nombre total de points dans le motif ou la combinaison.

## NOMBRE DE POINTS DANS LE BLOC DE COULEUR ACTUEL

La position actuelle de point dans le bloc de couleur actuel est indiquée à côté de l'icône du bloc de couleur. Le nombre entre parenthèses indique le nombre total de points dans le bloc de couleur actuel.

## LISTE DE BLOCS DE COULEUR

Appuyez sur l'icône de liste de blocs de couleur pour voir toutes les couleurs de votre motif. Toutes les couleurs des motifs chargés sont affichées dans l'ordre dans lequel elles seront brodées. Chaque couleur listée indique l'ordre et le numéro de couleur. Utilisez la barre de défilement ou les flèches à droite pour voir toutes les couleurs de la liste.

Le fabricant de fil s'affiche à travers l'aide rapide d'un bloc de couleur.

*Exemple : 1:2, 2261 signifie que la deuxième couleur de fil du premier motif chargé porte le numéro de couleur 2261.*

## RETOURNER AU MODE MODIFICATION DE BRODERIE

Appuyez sur cette icône pour revenir à Modification de broderie si vous voulez modifier vos motifs. Un message contextuel apparaît et vous demande si vous voulez retourner à Modification de broderie, car tous les changements faits dans Piqûre de broderie seront perdus.

Nombre de points dans une combinaison de broderie

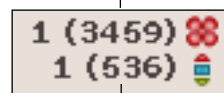

Nombre de points dans le bloc de couleur actuel

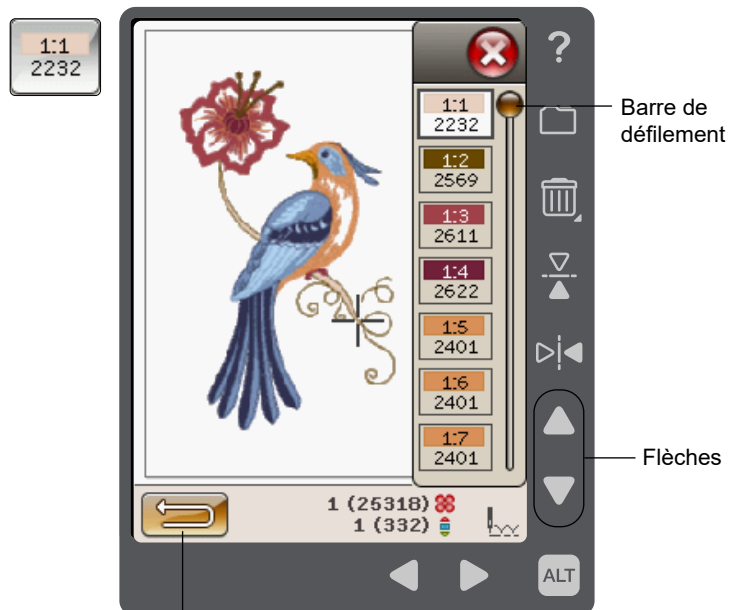

Barre de défilement

Flèches

Retourner au mode modification de broderie

## POSITIONNEMENT DE MOTIF BASIQUE

Le positionnement de motif basique vous permet de placer un motif sur un point exact de votre tissu. Cette fonction est également utilisée lorsque vous souhaitez raccorder un motif à un autre motif brodé précédemment.

En appuyant sur ALT dans cette vue vous donne accès à des options d'icônes de zoom/panoramique supplémentaires, voir page 6:7.

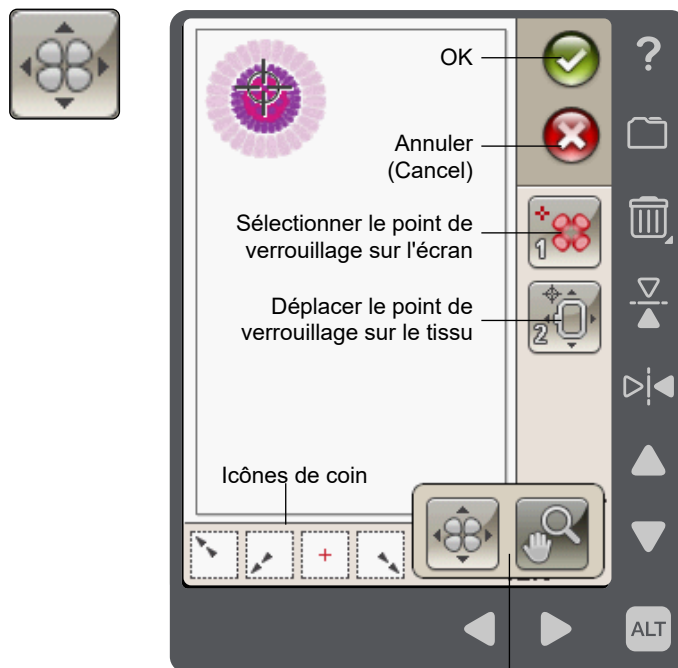

Options en appuyant sur ALT

### COMMENT UTILISER LE POSITIONNEMENT DE MOTIF BASIQUE

#### Pour sélectionner un point de verrouillage à l'écran (1)

La première étape consiste à sélectionner un point de verrouillage (1). Un point de verrouillage est un point du motif que vous souhaitez placer à un endroit spécifique de votre tissu. Vous pouvez également l'utiliser pour raccorder le motif à un autre motif qui a déjà été brodé.

Placez le curseur rouge à l'endroit où vous souhaitez que le point de verrouillage soit placé dans votre broderie. Si vous souhaitez définir le point de verrouillage dans un coin, utilisez les icônes de coin. Utilisez le zoom sur curseur (voir page 6:7) pour pouvoir placer le curseur exactement où vous le souhaitez.

*Remarque : plus vous zoomez, plus vous aurez de facilité à placer le point de verrouillage avec précision où vous le voulez.*

#### Déplacer le point de verrouillage sur le tissu (2)

Pour l'étape 2, votre attention portera sur le tissu encerclé. En appuyant sur les flèches, vous déplacez votre cercle. Faites glisser votre stylet sur l'écran ou utilisez les flèches pour déplacer votre cercle jusqu'à ce que l'aiguille se trouve exactement là où vous souhaitez que le point de verrouillage se trouve sur votre tissu. Vérifiez la position en abaissant l'aiguille à l'aide du volant.

La position de l'aiguille indique l'endroit où le point de verrouillage est placé sur le tissu.

*Remarque : Le point de verrouillage n'est pas le point de départ de votre broderie. Il s'agit seulement d'une référence d'emplacement.*

*Remarque : Assurez-vous que l'aiguille se trouve au-dessus du tissu pour éviter d'abîmer l'aiguille et le tissu.*

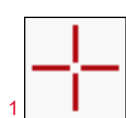

1



Sélectionner le point de verrouillage sur l'écran

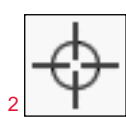

2



Déplacer le point de verrouillage sur le tissu

## ICÔNES DE COIN

Utilisez les icônes de coin pour définir le point de verrouillage pour le positionnement précis basique dans un coin du motif ou au centre. C'est le moyen le plus facile et le plus précis étant donné que le point de jonction est placé automatiquement et avec précision dans le coin.

Les icônes de coin peuvent également être utilisées lorsque le point de verrouillage est sélectionné. Quand vous appuyez sur une des icônes, le point sélectionné est automatiquement défini sur la position correspondante, c.-à-d. dans un coin ou au centre de la broderie.

Par exemple, lorsque vous choisissez l'icône de coin supérieur gauche, le point de jonction est défini dans le coin supérieur gauche de la ligne extérieure des motifs. Après ceci, vous pouvez continuer et faire vos propres ajustements sur le point de jonction.

## Tracer le champ de motif

Les icônes de coin peuvent également être utilisées pour tracer le champ de motif en appuyant sur chacune des quatre icônes de coin, l'une après l'autre. Vous pouvez trouver le centre du motif à nouveau en appuyant sur l'icône de centrage.

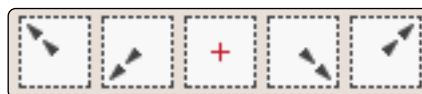

Icônes de coin

## OPTIONS DE ZOOM/PANORAMIQUE

Vous pouvez utiliser les icônes d'options de zoom/panoramique pour placer le motif exactement là où vous le souhaitez. Affinez le placement à l'aide des flèches à l'écran.

Pour accéder aux icônes des options de zoom/panoramique depuis la vue de positionnement du motif de base, appuyez sur ALT et sélectionnez Options de zoom/pan. Vous pouvez maintenant choisir entre quatre options de zoom différentes.

- Zoom sur curseur - Appuyez sur zoom avant maximal sur la position du curseur. Vous pouvez placer le point de verrouillage et le point de correspondance exactement où vous le souhaitez.
- Zoom sur cercle - Appuyez pour ajuster le champ de broderie afin de l'adapter au cercle sélectionné.
- Zoom sur tout - Appuyez pour montrer tous les motifs de la broderie.
- Zoom sur zone - Utilisé pour zoomer sur une zone spécifique. Touchez l'écran et faites glisser votre stylet sur le champ de broderie à l'écran pour créer un carré. Un zoom est fait pour agrandir cette zone spécifique.

Pour revenir à l'affichage de positionnement du motif de base, appuyez sur ALT et sélectionnez Options de positionnement du motif.

*Remarque : lorsque vous utilisez la fonction Zoom sur zone, la fonction de panoramique est désactivée.*



Options de zoom/panoramique

Options de positionnement de motif

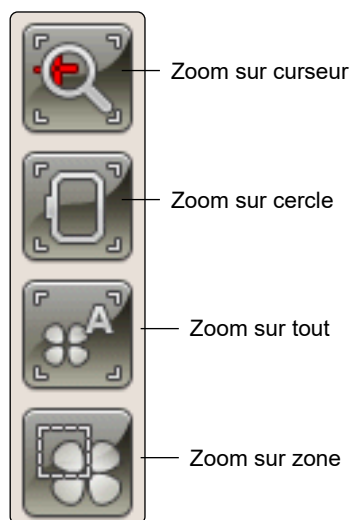

Zoom sur curseur

Zoom sur cercle

Zoom sur tout

Zoom sur zone

# MESSAGES CONTEXTUELS DE PIQÛRE DE BRODERIE

## Calibrage de l'unité de broderie

Lorsque vous entrez en mode de piqûre de broderie en touchant Aller ! ou lorsque vous connectez l'unité de broderie en mode de piqûre, un message contextuel vous demandera de glisser hors du cercle et de dégager la zone de la machine pour calibrer le bras de broderie. Il vous sera également rappelé de poser le pied à broder adéquat. Si la machine est déjà calibrée, le message contextuel ne s'affichera pas.

*Remarque : NE PAS calibrer la machine avec le cercle de broderie attaché car ceci pourrait abîmer l'aiguille, le pied-de-biche, le cercle et/ou l'unité de broderie. Enlevez tout ce qui se trouve autour de la machine avant de la calibrer afin que le bras de broderie ne heurte rien durant le calibrage.*

## Insérer le cercle adéquat

Si la taille du cercle installé sur la machine ne correspond pas à la taille affichée à l'écran, la machine ne peut pas broder. Vous devez choisir un cercle adapté à la taille affichée dans le message contextuel ou modifier les réglages de cercle.

Pour modifier les réglages de cercle, revenez à Modification de broderie et appuyez sur l'icône Mes cercles.



Icône de Mes Cercles

## Coupez le bout de fil

Quand la coupe automatique des points sautés est désélectionnée dans le menu Réglages, les extrémités des fil ne seront pas coupées automatiquement. Lorsqu'une nouvelle broderie est démarrée ou que le fil a été changé, la machine brode quelques points, puis s'arrête. Un message contextuel s'affiche maintenant pour vous demander de couper le fil.

Pour ce faire, tenez l'extrémité du fil, appuyez sur le bouton du coupe-fil sélectif de la machine pour couper le fil et retirez la pointe de fil qui a été coupée.

*Remarque : quand la coupe automatique des points sautés est sélectionnée dans le menu Réglages, les extrémités des fils sont coupées automatiquement. Enlevez simplement le bout de fil qui a été coupé.*



Bouton coupe-fil sélectif

## Niveau de fil de canette bas - aller à position de canette ?

Lorsque le fil de canette est sur le point de s'épuiser, un message contextuel s'affiche pour vous avertir que vous allez bientôt devoir changer la canette. Cela vous donne la possibilité de planifier le moment où vous changerez la canette. Si vous voulez continuer à broder, appuyez simplement sur le bouton Start/Stop sans appuyer sur le bouton OK dans la fenêtre contextuelle.

Il est possible de broder jusqu'à ce que le fil se termine entièrement. Appuyez sur le bouton Start/Stop pour continuer à broder sans fermer la fenêtre contextuelle de niveau de fil de canette bas.

Appuyez sur Annuler pour rester sur la position de couture actuelle. Appuyez sur OK pour déplacer le cercle sur Position de canette. Le message contextuel de position de cercle s'ouvre. Remplacez la canette vide par une canette pleine. Appuyez sur Position actuelle et enlevez l'excès de fil d'aiguille. Appuyez sur Start/Stop pour continuer à broder.

### Vérifier le fil d'aiguille

La machine s'arrête automatiquement si le fil d'aiguille se finit ou se casse. Renfilez le fil d'aiguille, fermez le message contextuel, revenez quelques points en arrière en utilisant la commande d'avancement point par point et recommencez à broder.

### La machine doit reposer

Si la machine s'arrête et que ce message s'affiche à l'écran, vous devez laisser reposer la machine. Une fois que l'icône OK est activée, vous pouvez reprendre la broderie. Les résultats de broderie ne seront pas affectés.

### Relever l'aiguille

Si vous abaissez l'aiguille à l'aide du volant pour en vérifier la position sur le tissu, un message contextuel s'affiche pour éviter d'abîmer l'aiguille et le tissu quand vous tentez d'ajuster la position du cercle. Assurez-vous que l'aiguille est au-dessus du tissu et appuyez sur OK.







# 7 GESTIONNAIRE DE FICHIERS

*Dans ce chapitre, nous verrons de plus près comment organiser vos motifs et fichiers dans votre machine.*

## GESTIONNAIRE DE FICHIERS

Le File Manager est utilisé pour ouvrir, organiser, ajouter, déplacer, supprimer et copier vos motifs et polices. Utilisez la mémoire intégrée ou un périphérique externe connecté à votre machine pour stocker des motifs et des fichiers. Pour ouvrir le File Manager, appuyez sur l'icône du menu Démarrer puis sur l'icône du File Manager.



## MÉMOIRE DISPONIBLE

La mémoire intégrée peut stocker des motifs et d'autres fichiers. Pour vérifier l'espace disponible dans la mémoire intégrée, appuyez sur l'icône du menu Démarrer et dans le menu Réglages, Réglages machine, appuyez sur l'icône Informations. Une fenêtre contextuelle indique la proportion de mémoire occupée.



Icône Informations

## FORMATS DE FICHIERS

Votre machine peut charger les formats de fichier suivants :

- .SHV, .DHV, .VP3, .VIP, .HUS, .PEC, .PES, .PCS, .XXX, .SEW, .JEF, .EXP, .10\* et .DST (fichiers de broderie)
- .VF3 (fichiers de police de broderie)

*Remarque : si la version ou le type de fichier n'est pas pris en charge par votre machine ou que le fichier est endommagé, le fichier en question est indiqué comme fichier non reconnu dans la zone de sélection.*

## PARCOURIR LE GESTIONNAIRE DE FICHIERS

Lorsque le File Manager est ouvert, vous pouvez accéder au dossier Mes fichiers et au contenu de votre clé USB (si vous l'avez branchée).

Appuyez sur l'une de ces icônes pour afficher leur contenu dans la zone de sélection.

### AFFICHAGE LISTE/VIGNETTE

Appuyez sur l'icône Affichage liste/vignette pour afficher la liste des fichiers du dossier actuel par ordre alphabétique. Pour chaque fichier, le nom et le type de fichier sont affichés. Appuyez à nouveau sur l'icône Affichage liste/vignette pour revenir à l'affichage en vignettes.

### MES FICHIERS

Remplissez Mes fichiers avec des motifs, vos motifs personnalisés ou des polices de caractères. Créez des dossiers pour classer vos fichiers.

Ce chapitre explique comment organiser Mes fichiers pour y retrouver facilement vos favoris.

### USB

L'icône USB n'est active que lorsqu'un périphérique est connecté au port USB de la machine.

### OUVRIR UN DOSSIER

Appuyez longtemps sur un dossier pour l'ouvrir. Le contenu du dossier s'affiche dans la zone de sélection.

### OUVRIR UN FICHIER

Appuyez longtemps sur un fichier pour l'ouvrir. Utilisez la barre de défilement ou les flèches dans File Manager. Il n'est possible d'ouvrir qu'un fichier à la fois.

### REMONTER D'UN NIVEAU DE DOSSIER

Utilisez l'icône Remonter d'un niveau de dossier pour remonter dans les niveaux de dossiers. Vous pouvez remonter jusqu'au premier niveau. Dans la zone de sélection, vous verrez les fichiers et les dossiers de chaque niveau à mesure que vous remontez.



Remonter d'un niveau de dossier

Menu déroulant

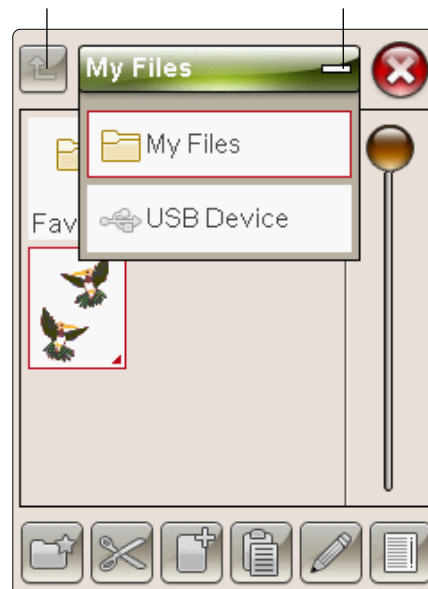

## ORGANISER

### CRÉER UN NOUVEAU DOSSIER

Appuyez sur l'icône Créer un nouveau dossier pour créer un nouveau dossier. Un message contextuel s'ouvre et vous permet de saisir un nom pour votre dossier.

### DÉPLACER UN FICHIER OU UN DOSSIER

Utilisez couper et coller pour déplacer un fichier ou dossier vers un autre emplacement de stockage.

Sélectionnez un fichier ou un dossier, puis appuyez sur Couper. Ouvrez le dossier où vous souhaitez mettre le fichier ou dossier. Appuyez sur Coller. Le fichier ou le dossier est maintenant stocké à un nouvel emplacement et il a été supprimé de l'emplacement précédent.

### COPIER/COLLER UN FICHIER OU UN DOSSIER

Utilisez Copier et Coller pour copier un fichier ou un dossier à un autre endroit.

Sélectionnez un fichier ou un dossier, puis appuyez sur Copier. Ouvrez le dossier où vous souhaitez mettre le fichier ou dossier. Appuyez sur Coller.

### RENOMMER UN FICHIER OU UN DOSSIER

Pour changer le nom d'un fichier ou d'un dossier, appuyez sur le dossier puis sur l'icône Renommer le fichier ou le dossier. Un message contextuel s'ouvre et vous permet de saisir le nouveau nom.

### SUPPRIMER UN FICHIER OU UN DOSSIER

Pour supprimer un fichier ou dossier, sélectionnez-le et appuyez sur Supprimer. Un message contextuel vous demande de confirmer la suppression. Si un dossier est supprimé, tous les fichiers contenus dans le dossier sont également supprimés. Pour supprimer tous les fichiers ou dossiers contenus dans le dossier actuel, appuyez sur l'icône Supprimer pendant quelques secondes.

## MESSAGES CONTEXTUELS DE GESTIONNAIRE DE FICHIERS

### Pas assez de mémoire disponible

Votre machine peut stocker des fichiers dans la mémoire intégrée. Lorsque la mémoire est pleine, vous pouvez les déplacer sur un périphérique externe en utilisant les fonctions couper et coller.

Votre machine vous avertit quand la mémoire est pratiquement pleine. Si vous continuez à remplir la mémoire, elle ne vous avertit plus jusqu'à ce que la mémoire soit totalement pleine.

### Système occupé

Lorsque la machine réalise un chargement, un enregistrement, un déplacement de fichiers ou une fonction qui nécessite un certain temps, un sablier s'affiche.

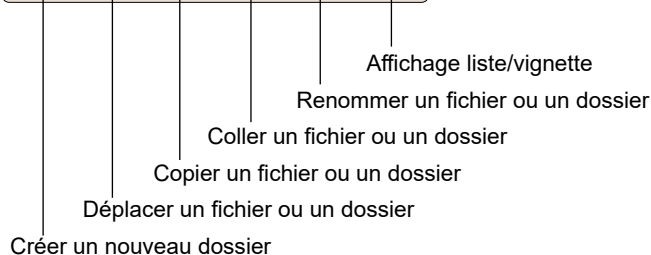





# 8

## ENTRETIEN

*Vous trouverez dans ce chapitre des informations sur la manière de prendre soin de votre machine ainsi qu'un guide de dépannage.*



## NETTOYAGE DE LA MACHINE

Pour que votre machine fonctionne toujours correctement, nettoyez-la fréquemment. Il n'est pas nécessaire de la lubrifier.

Essuyez les surfaces extérieures de votre machine à l'aide d'un chiffon doux pour enlever les poussières ou les peluches accumulées.

Essuyez l'écran avec un chiffon en microfibre propre, doux et légèrement humide.

Nettoyez régulièrement les peluches et les fils de la zone de canette. Si besoin, nettoyez également sous la zone de la canette.

### Retrait de la plaque à aiguille et nettoyage de la zone de canette

 *Remarque : Éteignez la machine avant le nettoyage de la zone de canette*

Enlevez le pied-de-biche (voir page 2:8) et retirez le couvercle de canette en le faisant glisser. Placez le tournevis sous la plaque à aiguille comme indiqué sur l'image et faites-le tourner doucement pour faire sortir la plaque à aiguille.

Nettoyez le compartiment de canette avec la brosse fournie dans les accessoires.

### Nettoyage sous la zone de canette

Nettoyez sous le compartiment de canette après avoir brodé plusieurs ouvrages ou lorsque vous remarquez une accumulation de peluches dans la zone du compartiment de canette.

Retirez le support du compartiment de canette (A) qui couvre la partie avant du compartiment de canette en le soulevant. Retirez le compartiment de canette (B) en le soulevant. Nettoyez à l'aide de la brosse.

 *Remarque : faites attention quand vous nettoyez autour de la lame du coupe-fil sélectif (C).*

Remettez le compartiment de canette et le support de canette en place.

*Remarque : Ne soufflez pas dans la zone du boîtier de canette. La poussière et les peluches seraient projetées dans votre machine.*

### Remise en place de la plaque à aiguille

Placez la plaque à aiguille pour qu'elle s'insère dans l'encoche à l'arrière (D). Appuyez sur la plaque à aiguille jusqu'à ce qu'elle s'enclenche avec un déclic. Installez le couvercle de canette.

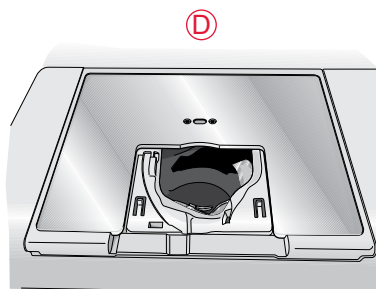
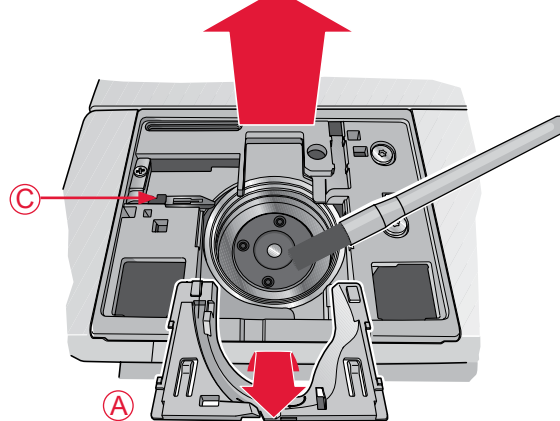
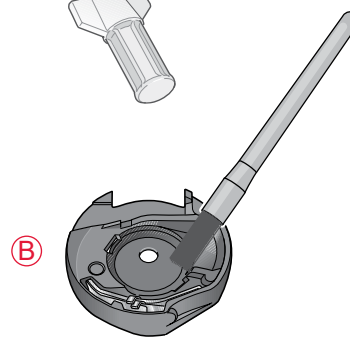
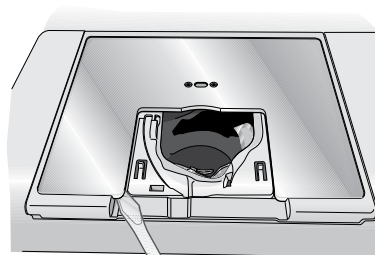

# DÉPANNAGE

Dans ce guide de détection des pannes, vous trouverez des solutions aux problèmes pouvant avoir lieu sur votre machine. Pour plus d'informations, veuillez contacter votre revendeur local agréé SINGER® qui se fera un plaisir de vous aider.

## Faites vérifier régulièrement votre machine par votre distributeur local agréé !

Si malgré l'application de ces informations de dépannage, vous avez encore des problèmes, faites vérifier votre machine par votre distributeur. Si elle présente un problème spécifique, faites des essais de broderie avec votre fil sur une chute de votre tissu et emmenez-les à votre distributeur. Un échantillon donne souvent de meilleures informations que des mots.

### Problèmes généraux

L'alarme de canette ne fonctionne pas ?	Nettoyez les peluches de la zone de canette et utilisez uniquement les canettes SINGER® approuvées pour ce modèle.
Le coupe-fil ne coupe pas le fil ?	Retirez la plaque à aiguille et nettoyez les peluches accumulées dans la zone de canette. Activez le Coupe-fil sélectif automatique dans le menu Réglages.
L'aiguille se casse ?	Insérez correctement l'aiguille comme décrit sur page 2:9.
La machine ne brode pas ?	Vérifiez que toutes les prises sont branchées correctement dans la machine et dans la prise murale.
L'écran affiche l'écran de démarrage ?	Appuyez sur l'écran tactile pour l'activer.
Les icônes de l'écran tactile ne s'activent pas en appuyant dessus ?	Calibrez l'écran tactile. La fonction de calibrage se trouve dans le menu Réglages (Réglage l'écran).
L'écran et/ou les boutons de fonctions de la machine ne répondent pas au toucher ?	Les prises et les boutons de fonctions de la machine peuvent être sensibles à l'électricité statique. Si l'écran ne répond pas au toucher, éteignez puis rallumez la machine. Si le problème persiste, contactez votre revendeur agréé SINGER®.

### Le fil d'aiguille se casse

Avez-vous inséré correctement l'aiguille ?	Insérez correctement l'aiguille comme décrit sur page 2:9.
Avez-vous inséré la bonne aiguille ?	Utilisez une aiguille du système 130/705 H ou 130/705 H-S.
L'aiguille est-elle courbée ou émoussée ?	Insérez une nouvelle aiguille.
L'aiguille n'est-elle pas trop petite pour le fil ?	Changez l'aiguille pour avoir une taille d'aiguille adaptée au fil.
Le trou de la plaque à aiguille est-il abîmé ?	Changez la plaque à aiguille.
Avez-vous enfilé correctement la machine ?	Vérifiez l'enfilage de la machine. Enfilez à nouveau la machine (voir page 2:5).
Le fil que vous utilisez n'est-il pas de mauvaise qualité avec des nœuds ou desséché ?	Utilisez un fil de bonne qualité acheté auprès d'un revendeur agréé SINGER®.
Utilisez-vous un porte-bobine adéquat ?	Posez un porte-bobine de la bonne taille pour la bobine de fil (voir page 2:4). Si vous utilisez une broche porte-bobine verticale, aucun porte-bobine ne doit se trouver au-dessus de la bobine.
Utilisez-vous la meilleure position de broche porte-bobine ?	Essayez une position différente de broche porte-bobine (verticale ou horizontale).

### Le fil de canette se casse

Avez-vous correctement inséré la canette ?	Vérifiez le fil de canette (voir page 2:8).
Le trou de la plaque à aiguille est-il abîmé ?	Changez la plaque à aiguille (voir page 8:2).
La zone de la canette est-elle pleine de peluches ?	Nettoyez les peluches de la zone de canette et utilisez uniquement les canettes d'origine approuvées pour ce modèle (voir page 2:7).
La canette est-elle correctement bobinée ?	Bobinez une nouvelle canette.



Utilisez-vous la bonne canette ?	Utilisez uniquement des canettes d'origine approuvées pour ce modèle (canettes SINGER®, groupe EF) .
----------------------------------	--

## La machine saute des points

L'aiguille est-elle courbée ou émoussée ?	Insérez une nouvelle aiguille, voir page 2:9.
Avez-vous inséré correctement l'aiguille ?	Insérez correctement l'aiguille comme décrit surpage 2:9.
Avez-vous inséré la bonne aiguille ?	Utilisez une aiguille du système 130/705 H ou 130/705 H-S.
Avez-vous enfilé correctement la machine ?	Vérifiez l'enfilage de la machine, voir page 2:5.
Utilisez-vous le bon pied-de-biche ?	Attachez le pied-de-biche adéquat.
L'aiguille n'est-elle pas trop petite pour le fil ?	Changez d'aiguille.

## La couture comporte des points irréguliers

La tension du fil est-elle correctement réglée ?	Vérifiez la tension du fil d'aiguille et l'enfilage.
N'utilisez-vous pas un fil trop épais ou avec des nœuds ?	Changez de fil.
La canette est-elle correctement bobinée ?	Vérifiez le bobinage de la canette (voir page 2:7).
Utilisez-vous une aiguille adaptée ?	Insérez correctement une aiguille appropriée, comme décrit dans page 2:9 .

## Des boucles de fil se forment sous le motif de broderie

La broderie s'est trop épaissie pour pouvoir se déplacer librement sous le pied-de-biche ?	Réduisez graduellement la hauteur du pied-de-biche dans la section Réglages de broderie du menu Réglages, jusqu'à ce que le problème soit résolu.
--	---

## Le motif de broderie est déformé

Le tissu est-il encerclé correctement ?	Le tissu doit être correctement encerclé.
Le cercle intérieur de broderie est-il bien inséré dans le cercle extérieur ?	Encerchez le tissu de sorte que le cercle intérieur s'introduise parfaitement dans le cercle extérieur.
La zone autour du bras de broderie est-elle dégagée ?	Dégagez la zone autour de l'unité de broderie et réalisez un nouveau calibrage.

## Le motif de broderie s'est francé

Avez-vous bien entoilé votre tissu ?	Assurez-vous que vous utilisez le bon entoilage pour la technique ou le type de tissu utilisé.
--------------------------------------	--

## La machine ne brode pas

L'unité de broderie est-elle insérée ?	Assurez-vous que l'unité de broderie est correctement branchée dans la prise.
Avez-vous posé le bon cercle ?	Insérez le cercle correspondant.

## Rapport système

Votre machine affiche le message contextuel de rapport système ?	Lorsque la fenêtre contextuelle du rapport de système apparaît, allez dans Mes fichiers/Rapports et localisez le fichier (SystemReport01.dmp ou un numéro supérieur). Enregistrez le fichier sur une clé USB. Envoyez à product.improvement@singer.com le fichier accompagné d'une brève description de ce que vous étiez en train de faire avant que le message ne s'affiche. Une fois le fichier envoyé, supprimez-le de votre machine.
--	---

## SPÉCIFICATION TECHNIQUE

<b>Vitesse de couture</b> 750 points/minute maximum	<b>Tension nominale</b> 100–240V, 50–60Hz	<b>Consommation nominale</b> <100 W
<b>Éclairage</b> Voyants LED	<b>Classe de sécurité</b> II (Europe)	<b>Dimensions de la machine</b> Longueur : 445 mm Largeur : 210 mm Hauteur : 300 mm
<b>Poids net</b> Machine seulement : 8 kg Unité de broderie : 3 kg		

Les spécifications techniques et ce manuel de l'utilisateur peuvent être modifiés sans préavis.



# INDEX

## A

Abaissement du pied-de-biche Sensitif.....	3:2
Abaisser le pied-de-biche.....	3:2
Accessoires .....	1:8
Affichage liste .....	7:3
Affichage vignette .....	7:3
Aide rapide.....	3:3
Aiguille, changer.....	2:9
Aiguille pour tissu extensible.....	2:9
Aiguilles.....	1:8, 2:9
Aiguille universelle.....	2:9
Ajouter une lettre dans un texte .....	5:3
Alarme de canette .....	8:3
ALLER ! .....	4:5, 5:6
ALT .....	3:3, 5:4, 6:7
ALT dans le mode piqûre.....	6:4
Annuler (Cancel).....	3:7
Appuyer longtemps.....	3:7
Arrêt de l'aiguille en haut/en bas .....	6:3
Avancer ou reculer .....	5:3
Axe du bobineur.....	1:7, 2:7
Axe du bobineur de canette Axe .....	2:7

## B

Barre à aiguille.....	1:7
Barre de pied-de-biche.....	1:7
Barre d'outils .....	3:4, 4:5
Bâti.....	3:2, 6:2, 6:4
Bâti autour du motif.....	6:2
Bloc de couleur actuel.....	6:5
Bobinage de canette .....	2:7, 8:4
Bobinage de la canette avec la machine enfilée.....	2:7
Bouton de déverrouillage de l'unité de broderie.....	1:8, 4:2
Bouton de mise à jour .....	3:2
Boutons de fonctions.....	3:2
Bras de broderie .....	1:8, 4:2
Bras libre.....	1:7
Broche porte-bobine.....	1:7
Broche porte-bobine principale.....	2:4
Broche porte-bobine repliable.....	1:7, 2:4
Broche porte-bobine, repliable.....	1:7
Broches porte-bobine .....	2:4
Brosse.....	1:8, 8:2
Butée de canette .....	1:7

## C

Cadenas.....	5:5
Calibrage de l'unité de broderie.....	6:8
Canette, insertion .....	2:8
Canettes.....	1:8
Centrer le motif.....	5:4
Cercle Insérer.....	4:4
Cercle à broder.....	1:8
Cercle extérieur.....	4:2, 4:4
Cercle intérieur.....	4:2, 4:4
Champ de broderie.....	3:3, 5:4
Changement de pied-de-biche.....	2:8

Changer de police .....	5:3
Changer la couleur du fil.....	4:6
Charger à partir d'un USB ou Mes fichiers.....	5:2
Charger une police .....	5:2
Charger un motif.....	5:2
Classe de sécurité.....	8:5
Clé de broderie USB .....	1:8, 2:3, 2:11
Commande d'avancement point par point .....	6:4
Connecteur de cercle à broder.....	4:2
Connecteurs pour cordon électrique .....	1:7
Consommation, nominale .....	8:5
Copier/coller un fichier ou un dossier.....	7:4
Cordon d'alimentation .....	1:8
Coupe des points sautés .....	3:6
Coupe du fil.....	2:6
Coupe-fil .....	1:7, 2:6, 8:3
Coupe-fil pour fil de canette.....	1:7
Coupe-fil sélectif.....	3:2
Coupe-fil, sélectif.....	3:2
Coupe-fil sélectif automatique pour broderie .....	3:6
Couper.....	7:4
Coupez le bout de fil .....	6:8
Coupure automatique des points sautés .....	3:2, 3:6, 4:6, 6:4
Couvercle de canette.....	1:7, 2:8
Créer un nouveau dossier.....	7:4
Curseur.....	6:4

## D

Déballage .....	2:2
Découseur .....	1:8
Démarrer la broderie .....	4:5
Dépannage.....	8:3
Déplacer le cercle.....	6:2, 6:3
Déplacer un fichier ou un dossier.....	7:4
Déplacer vers la position de canette.....	6:8
Déplacer vers le cercle.....	5:4
Description générale .....	1:7–1:8
Cercle à broder .....	4:2
Machine.....	1:7
Piqûre de broderie .....	6:2
Unité de broderie.....	1:8, 4:2
Zone tactile.....	3:3–3:4
Désélectionner un motif.....	5:4
Détecteur de fil.....	2:8
Détecteur de fil de canette.....	8:3
Dimensions, Machine .....	8:5
Disques de tension du fil.....	1:7, 2:5
Dossier .....	7:3

## E

Éclairage .....	8:5
Écran couleur tactile .....	1:7, 3:3, 3:4
Écran couleur tactile interactif.....	1:7
Éditeur de texte .....	5:3
Éditeur de texte de broderie .....	3:3, 5:2
Édition de texte de broderie .....	3:4
Encercler le tissu.....	4:4
Enfilage du fil supérieur .....	2:5

Enfile-aiguille.....	1:7, 2:6
Enregistrer dans Mes fichiers.....	3:3, 5:6
Entoilage.....	4:4
Entoilages.....	2:10

## F

Fichier de motif.....	7:3
Fichier non reconnu.....	7:2
Fil à broder.....	2:10
Fil de canette.....	2:10, 8:3
Fil de canette à broder.....	2:10
Filet couvre-bobine.....	1:8
Fils.....	2:10
Fixation du cercle à broder.....	1:8, 4:2
Flèches de fonctions.....	3:3
Formats de fichiers.....	7:2

## G

Garantie.....	8:9
Gestionnaire de fichiers.....	3:3, 3:4, 4:5, 5:2, 7:2
Guide de pré-tension du fil.....	1:7, 2:5
Guide-fil.....	2:5

## H

Hauteur.....	5:5
Hauteur du pied-de-biche pour broderie.....	3:6

## I

Icônes de coin.....	6:7
Icônes de l'écran couleur tactile.....	5:4
Icônes utilisées fréquemment.....	3:7
Insérer le cercle adéquat.....	6:8
Instructions de mise à jour.....	2:11, 3:2
Interrupteur ON/OFF.....	1:7
Inversion latérale.....	3:3, 5:6
Inversion verticale.....	3:3, 5:6

## L

La combinaison de broderie est trop complexe.....	5:7
Lame du coupe-fil sélectif.....	8:2
Langue.....	3:5
Largeur.....	5:5
Le fil d'aiguille se casse.....	8:3
Le fil de canette se casse.....	8:3
Le troisième bloc de couleur.....	4:2
Levier de relevage du fil.....	1:7, 2:5
Liste de blocs de couleur.....	4:5, 6:2, 6:5
Livre d'échantillons.....	4:2
Logiciel complémentaire.....	2:11

## M

Marche/Arrêt.....	4:6
Mémoire.....	7:2
Mémoire disponible.....	7:2
Menu Démarrer.....	3:4, 4:5, 5:2, 6:2, 6:3, 7:2
Menu de motifs.....	3:4, 4:5, 5:2
Menu de polices.....	3:4
Menu de polices de broderie.....	3:4

Menu déroulant.....	7:3
Menu Réglages.....	3:2, 3:4, 3:5, 4:6, 5:2, 6:3, 6:4, 8:3
Mes cercles.....	5:4
Mes fichiers.....	3:3, 7:3
Messages contextuels	
Gestionnaire de fichiers.....	7:4
Modification de broderie.....	5:7
Piqûre de broderie.....	6:8
Messages contextuels du Gestionnaire de fichiers.....	7:4
Mise à l'échelle.....	5:5
Mise en place de la canette.....	2:8
Mode broderie.....	5:2
Modification de broderie.....	3:3, 3:7, 4:5
Monochrome.....	3:2, 6:2, 6:4
Motifs.....	4:2
Motifs intégrés.....	4:2

## N

Nettoyage de la machine.....	8:2
Nettoyage de la zone de canette.....	8:2
Nettoyage sous la zone de canette.....	8:2
Niveau de fil de canette bas.....	2:8, 6:8
Nombre de points.....	4:2
Nombre de points dans le bloc de couleur actuel.....	6:2, 6:5
Nombre de points dans une combinaison de broderie..	6:2, 6:5
Nombre total de points.....	5:4
Nouveau dossier.....	7:4
Numéro de motif.....	4:2

## O

OK.....	3:7
Options de positionnement de motif.....	6:7
Options de zoom/panoramique.....	5:5, 6:5, 6:7
Organiser.....	7:4
Ouvrir un dossier.....	7:3
Ouvrir un fichier.....	7:3

## P

Panneau de fonctions.....	1:7
Panneau tactile.....	1:7
Panoramique.....	5:5
Parcourir le gestionnaire de fichiers.....	7:3
Parcourir les motifs.....	5:4
Pas assez de mémoire disponible.....	7:4
Pédale de commande.....	2:2
Pied à broder Snap On R.....	1:8, 3:6, 4:3
Pied-de-biche.....	1:7
Pieds de réglage de niveau.....	1:8, 4:2
Piqûre de broderie.....	3:7, 4:5, 6:2
Pivoter de 1°.....	5:5
Pivoter de 90°.....	5:5
Plaque à aiguille.....	1:7, 8:3
Remise en place de la plaque à aiguille.....	8:2
Retrait de la plaque à aiguille.....	8:2
Poids, Net.....	8:5
Poignée.....	1:7
Point de verrouillage.....	6:6
Police de broderie.....	4:2
Porte-bobine, grand.....	1:8, 2:4
Porte-bobine, moyen.....	1:8, 2:4

Porte-bobine, petit.....	1:8, 2:4
Porte-bobines .....	1:7
Porte-stylet .....	1:7
Port USB .....	1:7
Port USB intégré.....	1:7
Position centrale.....	6:3
Position de canette .....	6:3
Position de coupe .....	3:2, 6:3
Position de parking .....	4:3, 6:3
Position de point actuelle.....	6:3
Position haute et extra-haute du pied.....	3:2
Position horizontale .....	2:4
Positionnement.....	5:4
Positionnement de motif basique.....	6:2, 6:4, 6:6, 6:7
Position verticale.....	2:4
précis .....	6:6
Présentation de la machine.....	1:7
Présentation du cercle .....	4:2
Prise de branchement de l'unité de broderie.....	1:7
Prise de l'unité de broderie .....	1:8, 4:2
Problèmes.....	8:3
Propriété intellectuelle .....	8:9

## R

Raccordement du cordon d'alimentation.....	2:2
Rangement après la broderie.....	2:3
Rapport système.....	8:4
Réglages de broderie.....	3:6, 4:6
Réglages machine .....	3:5
Régler l'écran tactile .....	3:5
Releveur de fil.....	1:7
Remonter d'un niveau de dossier.....	7:3
Renommer.....	5:6
Renommer un fichier ou un dossier .....	7:4
Repères centraux .....	4:2
Répétition audio .....	3:5
Retirer le cercle.....	5:7
Retirer l'unité de broderie.....	4:3
Retirez le cercle.....	4:4
Retourner au mode modification de broderie.....	6:2, 6:5
Rond de feutrine.....	1:8, 2:4
Rotation.....	5:5

## S

Sélection de cercle .....	3:6
Sélectionner des motifs	
Sélectionner tous les motifs.....	5:4
Sélectionnez le motif suivant .....	5:4
Spécification technique .....	8:5
Speed + et - .....	3:2
Structure de dossiers .....	7:3
Stylet .....	1:8
Support de compartiment de canette.....	8:2
Support de pied-de-biche .....	1:7
Supprimer.....	3:3, 5:6
Supprimer tous les motifs.....	5:6
Supprimer une lettre .....	5:3
Supprimer un fichier ou un dossier .....	7:4
Système d'attache .....	4:2, 4:4
Système occupé.....	7:4

Système Senseur .....	3:2
-----------------------	-----

## T

Taille de cercle sélectionnée .....	5:4
Taille de police.....	5:3
Taille d'origine.....	5:5
Taille du motif.....	4:2
Tension .....	8:5
Tension du fil.....	6:5
Tension du fil pour bobinage de canette.....	1:7
Tissu prélavé .....	2:10
Tissus .....	2:10
Tissus extensibles.....	6:4
Tournevis.....	1:8
Tracer le champ de motif .....	6:7

## U

Unité de broderie.....	1:8
connecter .....	4:3
retirer .....	4:3
USB.....	7:3

## V

Vérifier le fil d'aiguille.....	6:9
Verrouillage d'écran.....	3:5
Vis de retenue.....	4:2, 4:4
Vis de serrage d'aiguille.....	1:7
Vitesse de couture .....	8:5
Volant .....	1:7
Voyants LED .....	1:7
Vue d'ensemble de l'unité de broderie .....	4:2

## Z

Zone de la canette .....	8:2
Zone tactile.....	3:3
Zoom arrière.....	5:5
Zoom avant .....	5:5
Zoom sur cercle.....	5:5, 6:5, 6:7
Zoom sur curseur .....	6:6, 6:7
Zoom sur tout.....	5:5, 6:7
Zoom sur zone.....	5:5, 6:7

# PROPRIÉTÉ INTELLECTUELLE

Les brevets qui protègent ce produit sont listés sur une étiquette placée sous la machine à broder.

SINGER et le motif de camée « S » sont des marques déposées de The SINGER Company Limited S.à.r.l. ou ses sociétés affiliées. ©2019 The SINGER Company Limited S.à.r.l. ou ses sociétés affiliées. Tous droits réservés.



Veillez noter qu'en cas de mise au rebut, ce produit doit bénéficier d'un recyclage sécurisé, conforme à la législation nationale applicable aux produits électriques/électroniques. Ne jetez pas les appareils électriques avec les ordures municipales générales, utilisez des centres de collecte prévus à cette fin.

Contactez votre gouvernement local pour obtenir des informations au sujet des systèmes de collecte disponibles. Lorsque vous remplacez un ancien appareil par un nouveau, le distributeur peut être légalement obligé de reprendre votre ancien appareil pour le mettre au rebut, sans frais.

Le dépôt d'appareils électriques dans une décharge municipale présente le risque de fuite de substances dangereuses dans les nappes phréatiques, qui peuvent ensuite s'introduire dans la chaîne alimentaire, devenant ainsi un risque pour votre santé et votre bien-être.

## Pièces et accessoires non originaux

La garantie ne couvre pas les défauts ou dommages causés par l'utilisation d'accessoires ou de pièces qui ne sont pas d'origine.

Vous avez fait l'achat d'une machine à broder moderne et pouvant être mise à jour. Comme nous sortons régulièrement des mises à jour des logiciels, il est possible que vous trouviez certaines différences entre le logiciel de la machine et celui décrit dans le Guide de l'utilisateur. Consultez votre distributeur local agréé SINGER® et ne manquez pas de visiter notre site Internet [www.singer.com](http://www.singer.com) pour obtenir les toutes dernières mises à jour du logiciel ainsi que le mode d'emploi.

Nous nous réservons le droit de modifier l'équipement de la machine et le jeu d'accessoires sans préavis ainsi que les performances ou le design. Ces éventuelles modifications seront toujours apportées au bénéfice de l'utilisateur et du produit.

### Fabricant

VSM Group AB, **SVP Worldwide**  
Drottninggatan 2, SE-56184, Huskvarna, SUÈDE







**SINGER®**